

NIAGARA

I

Installazione, uso e manutenzione

GB

Installation, use and maintenance handbook

D

Installation, Gebrauch und Wartung

F

Installation, usage et entretien

E

Instalación, uso y mantenimiento



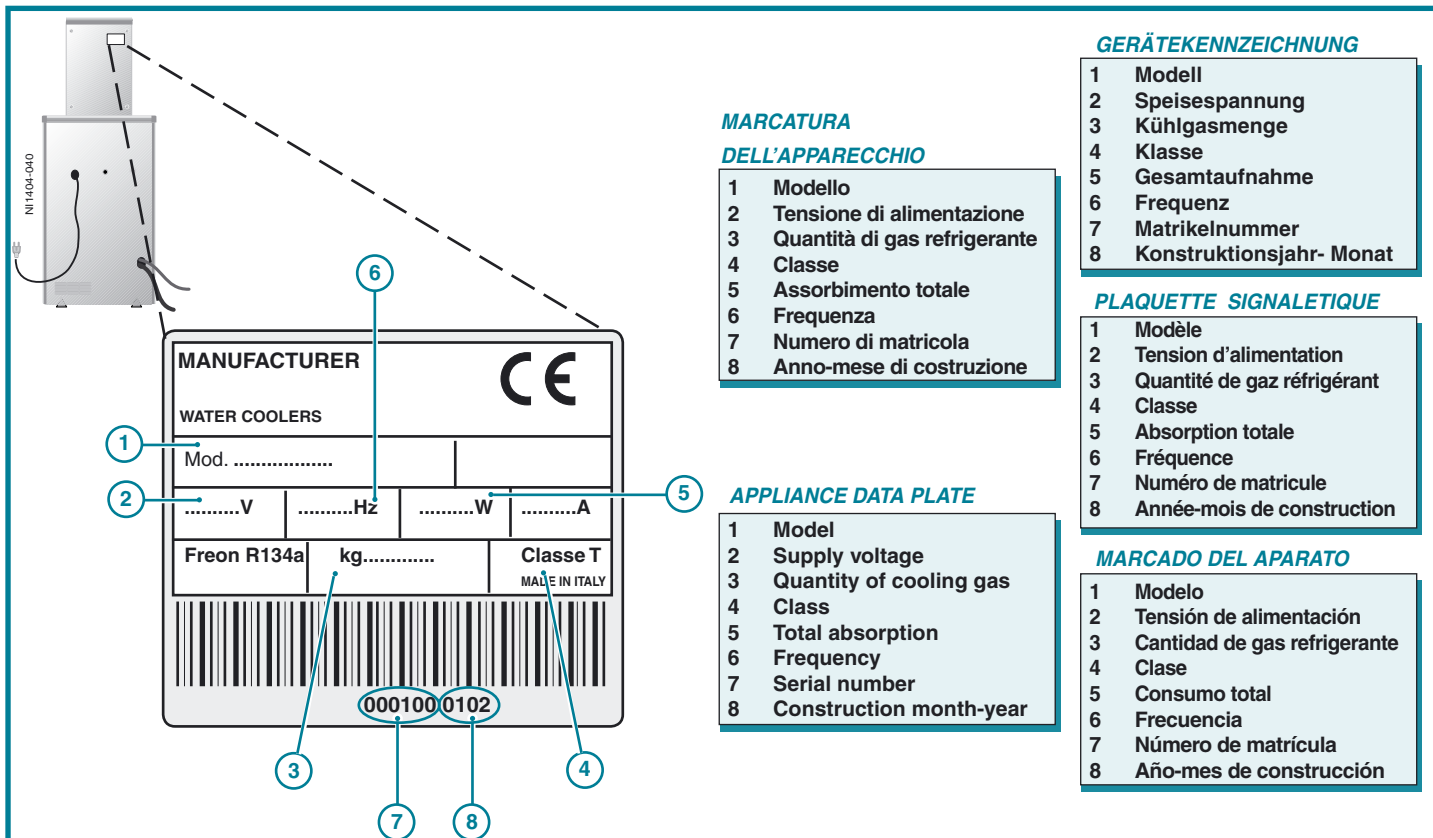

GERÄTEKENNZEICHNUNG

- 1 Modell
- 2 Speisespannung
- 3 Kühlgasmenge
- 4 Klasse
- 5 Gesamtaufnahme
- 6 Frequenz
- 7 Matrikelnummer
- 8 Konstruktionsjahr- Monat

PLAQUETTE SIGNALÉTIQUE

- 1 Modèle
- 2 Tension d'alimentation
- 3 Quantité de gaz réfrigérant
- 4 Classe
- 5 Absorption totale
- 6 Fréquence
- 7 Numéro de matricule
- 8 Année-mois de construction

MARCADO DEL APARATO

- 1 Modelo
- 2 Tensión de alimentación
- 3 Cantidad de gas refrigerante
- 4 Clase
- 5 Consumo total
- 6 Frecuencia
- 7 Número de matrícula
- 8 Año-mes de construcción

MARCATURA DELL'APPARECCHIO

- 1 Modello
- 2 Tensione di alimentazione
- 3 Quantità di gas refrigerante
- 4 Classe
- 5 Assorbimento totale
- 6 Frequenza
- 7 Numero di matricola
- 8 Anno-mese di costruzione

APPLIANCE DATA PLATE

- 1 Model
- 2 Supply voltage
- 3 Quantity of cooling gas
- 4 Class
- 5 Total absorption
- 6 Frequency
- 7 Serial number
- 8 Construction month-year

DICHIARAZIONE DI CONFORMITÀ'	CONFORMANCE STATEMENT	ÜBEREINSTIMMUNGSKLÄRUNG	DECLARATION DE CONFORMITE	DECLARACIÓN DE CONFORMIDAD
<p>Questo apparecchio è destinato a venire in contatto con i prodotti alimentari ed è conforme al D.L. 108 del 25.01. 1992 (Direttiva Europea 87/308/CEE) CE ed approvato dal WRAS (WATER REGULATION ADVISORY SCHEME) WRAS <small>APPROVED PRODUCT</small>.</p> <p>Questo prodotto è stato concepito, costruito e immesso sul mercato rispettando le seguenti conformità:</p> <ul style="list-style-type: none"> • obiettivi di sicurezza della Direttiva "Bassa Tensione" 73/23/CEE; • requisiti di protezione della Direttiva "EMC" 89/336/CEE, modificata dalla Direttiva 93/68/CEE. • Certificato dalla NEMKO (N). 	<p>This appliance is intended to come into contact with alimentary items and conforms with the Italian Law Decree 108 of 25.01.1992 (European Directive 87/308/CEE) CE and approved by WRAS (WATER REGULATION ADVISORY SCHEME) WRAS <small>APPROVED PRODUCT</small>.</p> <p>This product was designed, made and put on the market respecting the following conformities:</p> <ul style="list-style-type: none"> • safety objectives of the "Low Voltage" Directive 73/23/CEE; • protection requisites of the "EMC" Directive 89/336/CEE, amended by the 93/68/CEE Directive. • Certified by NEMKO (N). 	<p>Dieses Gerät ist zum Gebrauch mit Lebensmitteln bestimmt und entspricht der Rechtsverordnung Nr. 108 vom 25.01.1992 (EG-Richtlinie 87/308/EWG) CE und vom WRAS genehmigt (WATER REGULATION ADVISORY SCHEME) WRAS <small>APPROVED PRODUCT</small>.</p> <p>Dieses Produkt wurde in Übereinstimmung folgender Bestimmungen entworfen, gebaut und vermarktet:</p> <ul style="list-style-type: none"> • Sicherheitsbestimmungen gemäß der "Niederspannungs"-Richtlinie 73/23/EWG; • Schutzvoraussetzungen gemäß den Vorschriften der "EMC"-Norm 89/336/EWG und nachfolgender Änderung 93/68/EWG. • Von NEMKO bescheinigt (N). 	<p>Cet appareil, de par sa destination d'emploi, entre en contact avec des produits alimentaires, il est conforme au D.L. 108 du 25.01.1992 (Directive Européenne 87/308/CEE) CE et approuvé par WRAS (WATER REGULATION ADVISORY SCHEME) WRAS <small>APPROVED PRODUCT</small>.</p> <p>Ce produit a été conçu, fabriqué et mis sur le marché conformément aux:</p> <ul style="list-style-type: none"> • objectifs de sécurité de la Directive "Basse Tension" 73/23/CEE; • impératifs de protection de la Directive "EMC" 89/336/CEE, modifiée par la Direct. 93/68/CEE. • Certifié par la NEMKO (N). 	<p>Este aparato puede entrar en contacto con productos alimenticios y cumple con lo establecido por el D.L. 108 del 25.01.1992 (Directiva Europea 87/308/CEE) CE y aprobado por el WRAS (WATER REGULATION ADVISORY SCHEME) WRAS <small>APPROVED PRODUCT</small>.</p> <p>Este producto ha sido diseñado, fabricado y puesto en el mercado respetando:</p> <ul style="list-style-type: none"> • los objetivos de seguridad de la Directiva "Baja Tensión" 73/23/CEE; • los requisitos de protección de la Directiva "EMC" 89/336/CEE, modificada por la Directiva 93/68/CEE. • Certificado par la sociedad NEMKO (N).

I 1 PRIMA DI USARE L'APPARECCHIO

1.1 AVVERTENZE



Per utilizzare al meglio il vostro apparecchio, raccomandiamo di leggere attentamente le istruzioni per l'uso.

- Conservate questo libretto per future consultazioni.
- Dopo aver disimballato l'apparecchio, accertatevi che non sia danneggiato. Eventuali danni devono essere comunicati al vettore entro 24 ore.



Se l'apparecchio è stato coricato o capovolto dovrete attendere almeno 8 ore prima di metterlo in funzione.

- Accertatevi che l'installazione ed il collegamento elettrico siano effettuati da un tecnico qualificato, secondo le istruzioni del fabbricante e le norme locali in vigore. L'impianto elettrico deve essere munito di un efficace presa di terra, a norma di legge (46/90).

I dati e le caratteristiche indicati nel presente manuale non impegnano la ditta costruttrice che si riserva il diritto di apportare tutte le modifiche ritenute opportune, senza obbligo di preavviso o di sostituzione.

1.2 PRECAUZIONE E SUGGERIMENTI GENERALI



Prima di qualsiasi operazione di manutenzione o pulizia, disinserite la spina dalla presa di corrente.

- Non tirate il cavo di alimentazione per staccare la spina dalla presa di corrente.
- Dopo l'installazione, accertatevi che l'apparecchio non poggi sul cavo di alimentazione.



Se occorre spostare la macchina, è necessario prima svuotare la vasca interna.

GB 1 BEFORE USING THE APPLIANCE

1.1 WARNINGS



In order to use your appliance to its best, we advise reading these instructions carefully as they contain useful information.

- Keep this book for later use.
- When you have removed the packaging, make sure that the appliance is not damaged. Any damage must be reported to your carrier within 24 hours.



If the machine has been put down or turned upside down, wait for at least 8 hours before putting it into operation

- Make sure that installation and electrical wiring are carried out by a qualified technician according to the manufacturer's instructions and to the local norms in force. The electrical system must be equipped with an effective earth according to the law (46/90).

The data and characteristics indicated in this manual do not bind the manufacturer, who reserves the right to make all the modifications deemed necessary, without having to give prior notice or replacement.

1.2 GENERAL PRECAUTIONS AND SUGGESTIONS



Before carrying out any maintenance or cleaning operation, remove the plug from the mains socket.

- Do not pull on the supply cable in order to remove the plug from the socket.
- When the appliance has been installed, make sure it is not resting on the mains supply cable.



First empty the internal compartment if the machine must be moved.

D 1 VOR DER INBETRIEBNAHME DES GERÄTS

1.1 HINWEISE



Um den optimalen Einsatz des Geräts garantieren zu können, empfiehlt der Hersteller, die Bedienungsanleitung aufmerksam zu lesen, die auch nützliche Hinweise.

- Bewahren Sie das Handbuch auf, sodass Sie es jederzeit zu Rate ziehen können.
- Nachdem Sie die Verpackung entfernt haben, vergewissern Sie sich, dass an dem Gerät kein Schaden entstanden ist. Eventuelle Schäden müssen dem Transportunternehmer innerhalb von 24 Stunden mitgeteilt werden.



Wenn der Apparat auf die Seite, oder auf den Kopf gestellt wurde, müssen Sie vor dem Einschalten mindestens 8 Stunden warten.

- Sorgen Sie dafür, dass die Aufstellung und der Anschluss des Geräts an das Stromnetz von qualifiziertem Personal vorgenommen wird, entsprechend der Anweisungen des Herstellers und in Übereinstimmung mit den örtlichen Sicherheitsvorschriften.

Die angegebenen Daten und Eigenschaften sind unverbindlich; die Herstellerfirma behält sich das Recht vor, eventuell für nötig erachtete Änderungen ohne Vorankündigung oder Austausch vorzunehmen.

1.2 VORSICHTSMASSNAHMEN UND ALLGEMEINE HINWEISE



Vor jeder Wartungsarbeit und bei jeder Reinigung muss der Stecker vom Stromnetz gelöst werden.

- Ziehen Sie aber nicht am Stromkabel, um den Stecker aus der Steckdose zu entfernen.
- Nach der Aufstellung des Geräts vergewissern Sie sich, dass das Gerät nicht auf dem Stromkabel aufliegt.



Vor Verschieben der Maschine muss die Innenwanne geleert werden.

F 1 AVANT D'UTILISER L'APPAREIL

1.1 AVIS



Pour utiliser au mieux votre appareil, nous vous recommandons de lire avec attention les instructions pour l'emploi qui vous fourniront des conseils utiles.

- Conservez ce livret pour des prochaines consultations.
- Après avoir déballé l'appareil, vérifiez qu'il ne soit pas endommagé. Tout endommagement doit être communiqué au transporteur dans un délai de 24 heures.



Si l'appareil a été couché ou renversé, vous devrez attendre au moins 8 heures avant de le remettre en marche.

- Vérifiez que l'installation et le branchement électrique soient réalisés par un technicien qualifié, conformément aux instructions du fabricant et des normes locales en vigueur. L'installation électrique doit être munie d'une efficace prise de terre, conformément aux termes de la loi (46/90).

Les données et les caractéristiques reportées dans ce manuel n'engagent aucunement le fabricant qui se réserve le droit d'apporter toutes les modifications qu'il estimera nécessaires sans préavis ni remplacement.

1.2 PRECAUTIONS ET CONSEILS GENERAUX



Avant chaque opération d'entretien ou de nettoyage, débranchez l'appareil de la prise.

- Ne tirez pas sur le cordon d'alimentation pour débrancher la prise.
- Après l'installation, vérifiez que l'appareil n'écrase pas le cordon d'alimentation.



S'il faut déplacer la machine, il est nécessaire de vider auparavant la cuve interne.

E 1 ANTES DE USAR EL APARATO

1.1 ADVERTENCIAS



Para utilizar lo mejor posible su aparato, les recomendamos que lean atentamente las instrucciones sobre el uso, en las que encontrarán consejos útiles.

- Conserven este libro de instrucciones para consultas futuras.
- Después de haber desembalado el aparato, asegúrense de que no esté estropeado. Eventuales daños tienen que comunicarse al transportador antes de que pasen 24 horas.



Si el aparato ha sido acostado o volteado, tendreis que esperar por lo menos 8 horas antes de ponerlo en función.

- Asegúrense de que la instalación y la conexión eléctrica las realice un técnico cualificado, siguiendo las instrucciones del fabricante y las normas locales en vigor. La instalación eléctrica tiene que disponer de una toma de tierra eficaz, según las normas legales (46/90).

Los datos y las características indicados en el presente manual no constituyen obligaciones para la empresa fabricante que se reserva el derecho de introducir todas las modificaciones que estime convenientes ó de efectuar sustitución sin aviso previo.

1.2 PRECAUCIONES Y SUGERENCIAS GENERALES



Antes de realizar cualquier operación de mantenimiento o de limpieza, desconecten el enchufe de la corriente.

- Para desconectar el enchufe, no tiren del cable que está enchufado, sino del enchufe mismo.
- Después de la instalación, asegúrense de que el aparato no esté colocado sobre el cable.



Si se debe mover la máquina, es necesario vaciar la bañera interna primero.

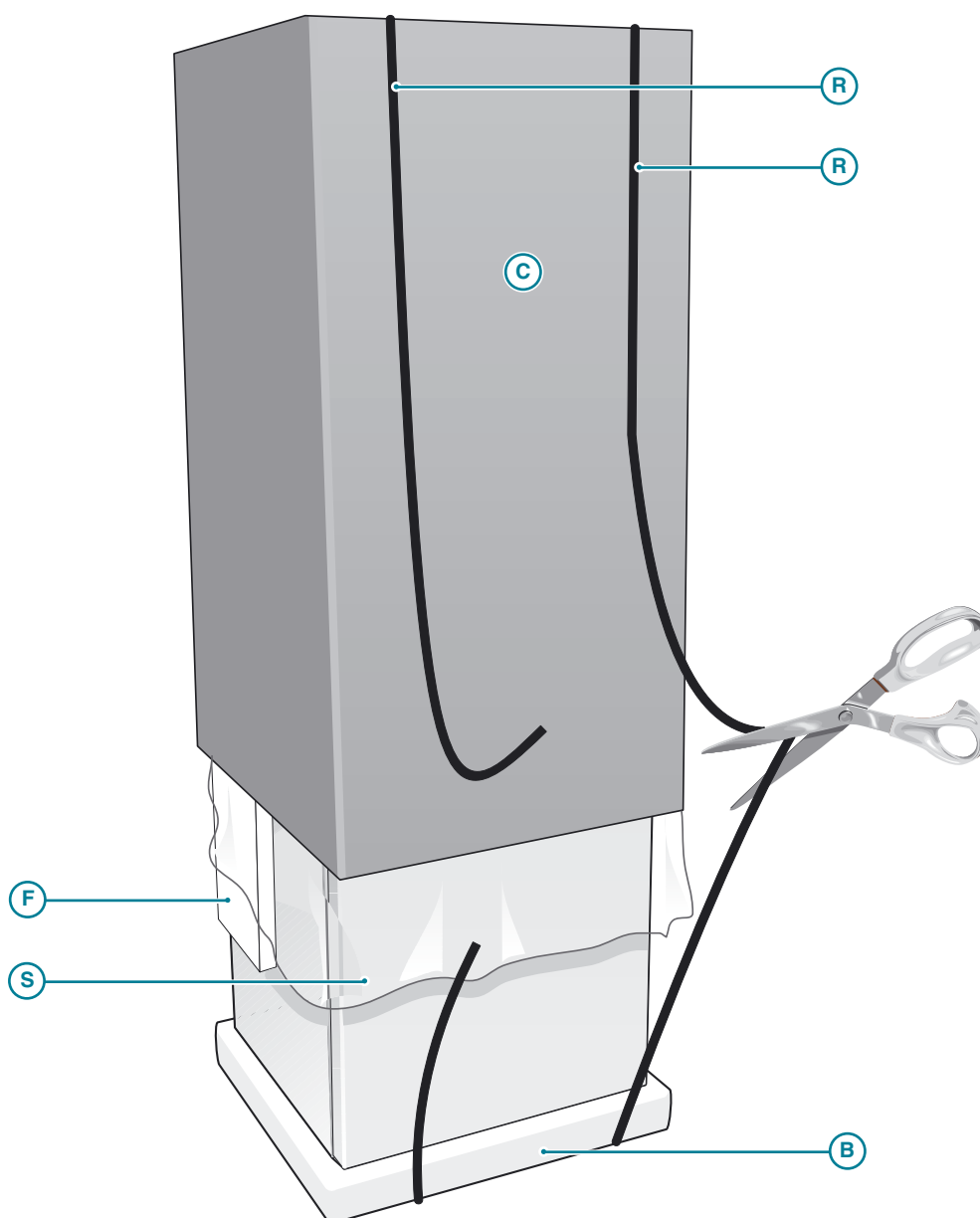

NI1404-050

I 2 DISIMBALLO



Questa operazione deve essere compiuta da almeno due persone.

- Ponete l'apparecchio nel punto d'installazione (cap. 5- INSTALLAZIONE).
- Tagliate le reggette **R** e sfilate il cartone **C** e il sacco in plastica esterno **S**.
- Eliminate subito i sacchi in plastica **S** i quali possono rappresentare pericolo per i bambini.
- Una volta liberato l'apparecchio dal suo imballo eliminate il basamento **B**.

2.1 CONSIGLI PER LA SALVAGUARDIA DELL'AMBIENTE

Imballo

Il materiale di imballo è riciclabile al 100%. Per lo smaltimento seguite le normative locali. Il materiale di imballaggio (sacchetti di plastica, parti in polistirolo, ecc.) deve essere tenuto fuori dalla portata dei bambini in quanto potenziale fonte di pericolo.

Informazione

Questo apparecchio è senza CFC (il circuito refrigerante contiene un gas non dannoso per l'ozono).

Per maggiori dettagli, riferitevi alla targhetta matricola posta sull'apparecchio.

Prodotto

Questo apparecchio è contrassegnato in conformità alla Direttiva Europea 2002/96/EC, Waste Electrical and Electronic Equipment (WEEE).

Assicurandosi che questo prodotto sia smaltito in modo corretto, l'utente

contribuisce a prevenire le potenziali conseguenze negative per l'ambiente e la salute.



Il simbolo presente sull'apparecchio o sulla documentazione indica che il prodotto non deve essere trattato come rifiuto domestico ma deve essere consegnato presso un idoneo centro di raccolta per il riciclaggio di apparecchiature elettriche ed elettroniche.

Lo smaltimento deve avvenire seguendo le normative locali per lo smaltimento dei rifiuti. Per ulteriori informazioni sul trattamento, recupero e riciclaggio di questo prodotto, contattate l'idoneo ufficio locale, il servizio di raccolta dei rifiuti domestici o il negozio presso il quale il prodotto è stato acquistato.

GB 2 REMOVAL OF PACKAGING



This must be carried out by at least two people.

- Place the appliance in its installation site (chap. 5 - INSTALLATION).
- Cut straps **R** and remove the box **C** and plastic bag **S**.
- Immediately destroy the plastic bags **S** as they could be dangerous for children.
- Once the appliance is free from its packaging, remove the base **B**.

2.1 ADVICE ON HOW TO PROTECT THE ENVIRONMENT

Packaging

Packaging material is 100% recyclable.

For its disposal follow your local regulations.

The packaging material (plastic bags, polystyrene parts etc.) must be kept out of children's reach as it could be dangerous.

Information

This appliance does not contain CFCs (the cooling circuit contains a gas that is not harmful to the ozone layer).

For further details, please refer to the serial data plate on the appliance.

Produkt

This appliance is marked according to the European directive 2002/96/EC on

Waste Electrical and Electronic Equipment (WEEE). By ensuring this product is disposed of correctly, you will help prevent potential negative consequences for the environment and human health, which could otherwise be caused by inappropriate waste handling of this product.



The symbol on the product, or on the documents accompanying the product, indicates that this appliance may not be treated as household waste. Instead it shall be handed over to the applicable collection point for the recycling of electrical and electronic equipment.

Disposal must be carried out in accordance with local environmental regulations for waste disposal. For more detailed information about treatment, recovery and recycling of this product, please contact your local city office, your household waste disposal service or the shop where you purchased the product.

D 2 ENTFERNUNG DER VERPACKUNG



Hierzu sind mindestens zwei Personen erforderlich.

- Transportieren Sie das Gerät an die Stelle, wo es aufgestellt werden soll. (s. Kap. 5, AUFSTELLUNG).
- Zerschneiden Sie die Eisenbänder **R** und entfernen Sie den Karton **C** und die äußere Plastikhülle **S**.
- Entsorgen Sie die Plastikhüllen **S** umgehend, da diese eine Gefahr für Kinder darstellen.
- Entfernen Sie daraufhin das Verpackungs-Untergestell **B** und sämtliche anderen Verpackungsrückstände.

2.1 UMWELTSCHUTZEMPFEHLUNGEN

Verpackung

Das Verpackungsmaterial ist 100% recycelfähig. Das Verpackungsmaterial (Plastikhüllen, Steroportelle usw.) müssen für Kinder unerschwinglich aufbewahrt werden, da diese eine potenzielle Gefahrenquelle darstellen.

Information

Dieses Gerät verwendet kein FCKW (der Kühlkreis enthält ein Gas, das die Ozonschicht nicht beschädigt).

Nähere Angaben entnehmen Sie bitte dem Typenschild des Gerätes.

Produkt

In Übereinstimmung mit den Anforderungen der Europäischen Richtlinie 2002/96/EG über Elektro- und Elektronik-Altgeräte (WEEE) ist vorliegendes Gerät mit einer Markierung versehen. Sie leisten einen positiven Beitrag für den Schutz

der Umwelt und die Gesundheit des Menschen, wenn Sie dieses Gerät einer gesonderten Abfallsammlung zuführen. Im unsortierten Siedlungsmüll könnte ein solches Gerät durch unsachgemäße Entsorgung negative Konsequenzen nach sich ziehen.



Auf dem Produkt oder der beiliegenden Produktdokumentation ist folgendes Symbol einer durchgestrichenen Abfalltonne abgebildet. Es weist darauf hin, dass eine Entsorgung im normalen Haushaltsabfall nicht zulässig ist. Entsorgen Sie dieses Produkt im Recyclinghof mit einer getrennten Sammlung für Elektro- und Elektronikgeräte.

Die Entsorgung muss gemäß den örtlichen Bestimmungen zur Abfallbeseitigung erfolgen. Bitte wenden Sie sich an die zuständigen Behörden Ihrer Gemeindeverwaltung, an den lokalen Recyclinghof für Haushaltsmüll oder an den Händler, bei dem Sie dieses Gerät erworben haben, um weitere Informationen über Behandlung, Verwertung und Wiederverwendung dieses Produkts zu erhalten.

F 2 DEBALLAGE



Il faut au moins deux personnes pour effectuer cette opération.

- Portez l'appareil à l'endroit prévu pour l'installation (chap. 5 INSTALLATION).
- Coupez les feuillards **R** et ôtez le carton **C** et le sac en plastique externe **S**.
- Éliminez immédiatement les sacs en plastique **S** qui peuvent représenter un danger pour les enfants.
- Une fois ôté l'emballage, enlevez encore le socle **B**.

2.1 CONSEILS POUR LA PROTECTION DE L'ENVIRONNEMENT

Emballage

Le matériel d'emballage est recyclable à 100%.

Pour le traitement des déchets, reportez-vous aux normes locales. Le matériel d'emballage (sacs en plastique, parties en polystyrène, etc...) doit être tenu hors de portée des enfants car il représente une réelle source de danger.

Information

Cet appareil ne contient pas de CFC (le circuit réfrigérant contient un gaz qui n'est pas dangereux pour l'ozone).

Pour davantage de détails, reportez-vous à la plaquette signalétique de l'appareil.

Produit

Cet appareil porte le symbole du recyclage conformément à la Directive

Européenne 2002/96/CE concernant les Déchets d'Équipements Électriques et Électroniques (DEEE ou WEEE). En procédant correctement à la mise au rebut de cet appareil, vous contribuerez à empêcher toute conséquence nuisible pour l'environnement et la santé de l'homme.



Le symbole présent sur l'appareil ou sur la documentation qui l'accompagne indique que ce produit ne peut en aucun cas être traité comme déchet ménager. Il doit par conséquent être remis à un centre de collecte des déchets chargé du recyclage des équipements électriques et électroniques.

Pour la mise au rebut, respectez les normes relatives à l'élimination des déchets en vigueur dans le pays d'installation. Pour obtenir de plus amples détails au sujet du traitement, de la récupération et du recyclage de cet appareil, veuillez vous adresser au bureau compétent de votre commune, à la société de collecte des déchets ou directement à votre revendeur.

E 2 DESEMBALADO



Esta operación debe ser ejecutada por al menos dos personas.

- Coloquen el aparato en el punto de instalación (cap. 5 INSTALACION).
- Quiten las cintas que lo sujetan **R** y saquen el cartón **C** y la bolsa de plástico exterior **S**.
- Eliminen enseguida las bolsas de plástico **S** porque pueden representar un peligro para los niños.
- Una vez liberado el aparato de su embalaje, quiten las bases **B**.

2.1 CONSEJOS PARA SALVAGUARDAR EL AMBIENTE

Embalaje

El material de embalaje se puede reciclar al **100%**. Para la destrucción del congelador, respeten la normativa local.

El material de embalaje (bolsas de plástico, partes de poliestireno, etc.) tiene que mantenerse fuera del alcance de los niños porque es potencialmente peligroso.

Información

Este aparato no utiliza CFC (el circuito refrigerante contiene un gas que no daña el ozono).

Para mayores detalles véase la placa presente en el aparato.

Producto

Este aparato lleva el marcado CE en conformidad con la Directiva 2002/96/EC del Parlamento Europeo y del Consejo sobre residuos de aparatos eléctricos y electrónicos (RAEE). La correcta eliminación de este producto

evita consecuencias negativas para el medioambiente y la salud.



El símbolo en el producto o en los documentos que se incluyen con el producto, indica que no se puede tratar como residuo doméstico. Es necesario entregarlo en un punto de recogida para reciclar aparatos eléctricos y electrónicos.

Deséchelo con arreglo a las normas medioambientales para eliminación de residuos. Para obtener información más detallada sobre el tratamiento, recuperación y reciclaje de este producto, póngase en contacto con el ayuntamiento, con el servicio de eliminación de residuos urbanos o la tienda donde adquirió el producto.

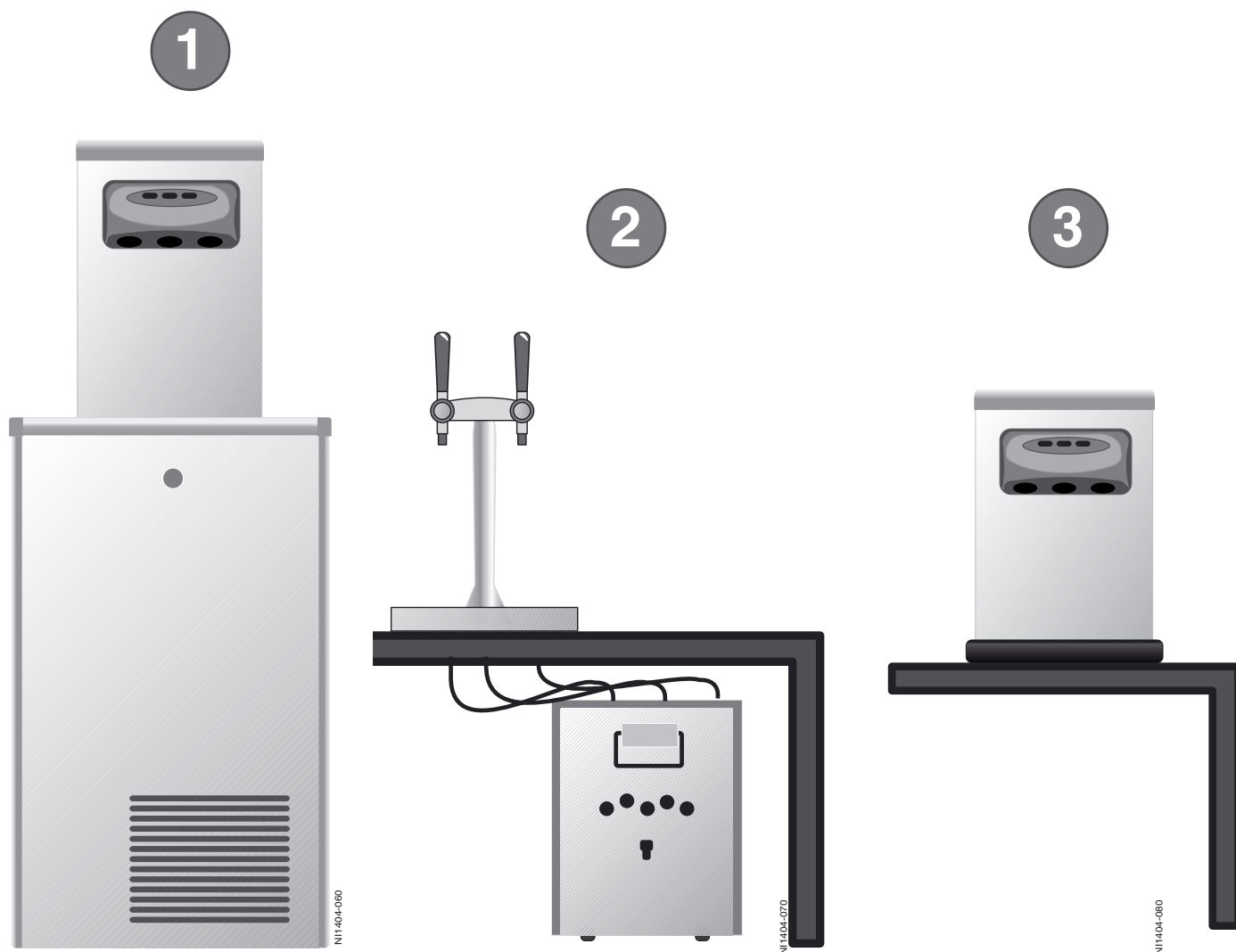

3 DESCRIZIONE DELL'APPARECCHIO

Questi refrigeratori sono stati studiati per servire grandi quantità di acqua fredda, liscia e gassata.

Sono di facile uso e realizzati con materiali di elevata qualità, per offrire la massima igiene e semplicità di manutenzione; un sistema di sicurezza UV, disponibile come optional nei modelli a pavimento e soprabanco (TOP), protegge dai batteri la zona di erogazione dell'acqua (sistema brevettato).

Devono essere sempre collegati ad una rete idrica di acqua potabile e possono essere equipaggiati con speciali kit filtranti.

Possono essere installati in vari ambienti come bar, ristoranti, mense, ospedali, locali pubblici, uffici e ambienti domestici; l'installazione è prevista sempre al coperto e in condizioni ambientali come descritto nel capitolo "caratteristiche tecniche".

Sono dotati di un impianto frigorifero interno, in grado di fornire acqua refrigerata a $3 \pm 10^{\circ}\text{C}$.

Utilizzano un sistema di raffreddamento diretto (banco di ghiaccio)

Sono disponibili nei modelli:

- A pavimento (1)
- Sotto banco (2)
- Sopra banco (3)

Alcuni modelli sono predisposti per erogare acqua gassata (versioni WG), pertanto richiedono il collegamento con una bombola di CO_2 alimentare.

GB 3 DESCRIPTION OF THE APPLIANCE

These water coolers were designed to provide large quantities of still and carbonated cold water.

They are easy to use and manufactured using top quality materials, offering the utmost hygiene and ease of maintenance; a UV safety system, available as an optional in the ground and counter-top models (TOP). It protects the water distribution area from bacteria (patented system).

They should always be connected to a mains drinking water supply and can be fitted with special filtering kits.

They can be used in various settings, ranging from cafés, restaurants, canteens, hospitals, public places, offices and domestic environments; they should always be installed indoors and in the environmental conditions described under the "technical features" heading.

They are equipped with an internal cooling system, capable of supplying water cooled to $3 \pm 10^{\circ}\text{C}$.

They use a direct cooling system (ice bank)

Two types of water coolers are available:

- Ground (1)
- Undercounter (2)
- Countertop (3)

Some models can also provide carbonated water (WG versions), in which case they need to be connected to a CO_2 cylinder.

D 3 GERÄTEBESCHREIBUNG

Diese Trinkwasserkühler dienen der Bereitung von großen Mengen an gekühltem stillen oder CO_2 -haltigem.

Sie sind einfach zu bedienen und bestehen aus hochwertigen Materialien. Sie bieten dem Benutzer größtmögliche Hygiene und Wartungsfreundlichkeit; Ein UV-Sicherheitssystem ist als Zubehör der Fußboden- und Vitrinenaufsatzmodelle (TOP) lieferbar erhältlich ist und den Wasserauslassbereich vor Bakterienbefall schützt (patentiertes System).

Sie sind ausschließlich an eine Trinkwasserleitung anzuschließen und können mit besonderen Filtersätzen ausgestattet werden.

Diese Geräte sind vielseitig einsetzbar, so zum Beispiel in Bars, Restaurants, Mensen, Krankenhäuser, öffentliche Lokale, in Büroräumen oder auch zu Hause, jedoch stets in geschlossenen Räumlichkeiten, die gewissen Bedin-

gungen entsprechenden (siehe Abschnitt "Technische Merkmale"). Sie verfügen über ein internes Kühlsystem, welches das Wasser auf Temperaturen von $3 \pm 10^{\circ}\text{C}$ abkühlt.

Dabei wird ein direktes Kühlsystem verwendet (Eisvitrine)

Folgende Modelle sind erhältlich:

- Fußbodenmontage (1)
- Untertisch-Gerät (2)
- Auftisch-Gerät (3)

Einige Geräte können zur Herstellung von Sprudelwasser eingesetzt werden (Versionen WG) und sind daher an eine CO_2 -Flasche anzuschließen.

F 3 DESCRIPTION DE L' APPAREIL

Ces refroidisseurs d'eau ont été spécialement conçus pour débiter de grosses quantités d'eau froide, plate ou gazeuse.

Simple à utiliser, ils sont réalisés dans du matériel de haute qualité pour offrir un maximum d'hygiène et un entretien facile; un système de sécurité UV, disponible en option sur les modèles posés au sol et dessus de plan (TOP), protège la zone de débit de l'eau des batteries (système breveté).

Ils doivent toujours être branchés à une canalisation d'eau potable et peuvent monter des kits filtrants spéciaux.

Ils peuvent être installés aussi bien dans des cafés, des restaurants, cantines, hôpitaux, locaux publics, des bureaux qu'à la maison, l'installation est toujours prévue à couvert et dans les conditions ambiantes prévues dans le chapitre "caractéristiques techniques".

Ils sont équipés d'une installation frigorifique intérieure permettant de débiter de l'eau froide à $3 \pm 10^{\circ}\text{C}$.

Ils utilisent un système de refroidissement direct (bac à glaçons)

Ils ont disponibles en version :

- au sol (1)
- Sous plan (2)
- A poser (3)

Les modèles qui sont prévus pour débit d'eau gazeuse (versions WG) doivent être raccordés à une bouteille de CO_2 alimentaire.

E 3 DESCRIPCIÓN DEL APARATO

Estos refrigeradores han sido estudiados para servir una gran cantidad de agua fría, natural y con gas.

Son de fácil uso y están fabricados con materiales de gran calidad para ofrecer la máxima higiene y sencillez de mantenimiento; un sistema de seguridad UV, disponible como opcional en los modelos sobre suelo y en alto (TOP), protege la zona de suministro de agua de las bacterias (sistema patentado).

Deben conectarse siempre a una red hídrica de agua potable y se pueden equipar con kits filtrantes especiales.

Se pueden instalar en distintos ambientes, como bares, restaurantes, comedores, hospitales, locales públicos, oficinas y ambientes domésticos; la instalación está prevista para zonas cubiertas y en condiciones ambientales como las descritas en el capítulo "características técnicas".

Están dotados de una instalación frigorífica interna, capaz de suministrar agua refrigerada a $3 \pm 10^{\circ}\text{C}$.

Utilizan un sistema de refrigeración directo (acumulador de hielo)

Están disponibles en los modelos:

- Sobre el suelo (1)
- Bajo banco (2)
- Sobre banco (3)

Algunos modelos están preparados para suministrar agua con gas (versiones WG), por lo que requieren una conexión con una bomba de CO_2 alimentario.

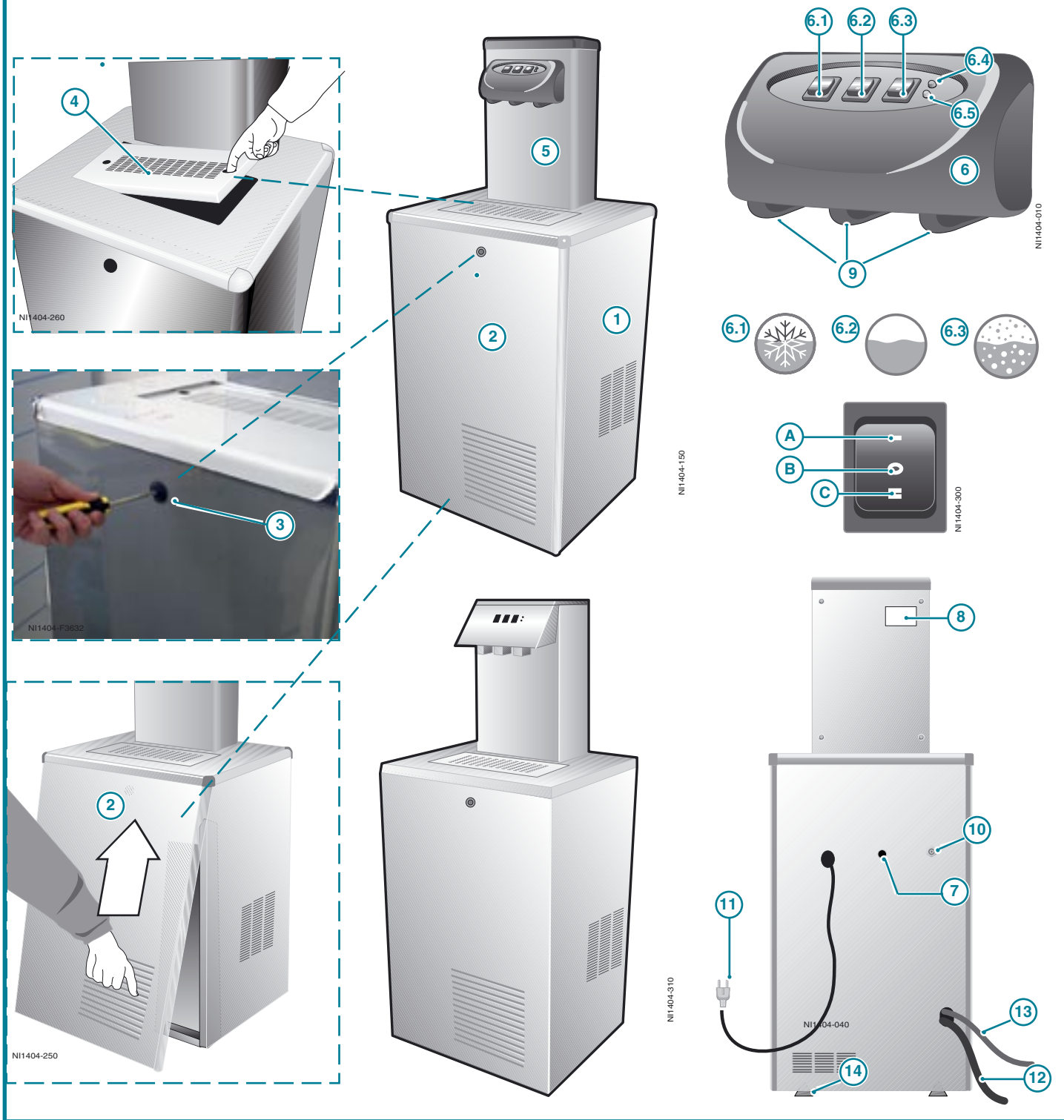

3.1 MODELLI DA PAVIMENTO

- | | |
|--|--|
| <ul style="list-style-type: none"> 1) <i>Struttura</i> 2) <i>Pannello anteriore</i> 3) <i>Chiusura pannello</i> 4) <i>Griglia vaschetta</i> 5) <i>Colonna</i> 6) <i>Testa</i> <ul style="list-style-type: none"> 6.1) <i>Pulsante acqua fredda</i> 6.2) <i>Pulsante acqua a temperatura ambiente</i> 6.3) <i>Pulsante acqua gassata (modelli WG)</i> 6.4) <i>Spia tensione di rete</i> 6.5) <i>Spia mancanza acqua (modelli WG)</i> 7) <i>Carico vasca banco ghiaccio (ø 8mm)</i> 8) <i>Targa dati</i> | <ul style="list-style-type: none"> 9) <i>Beccucci di erogazione posizionati in zona protetta</i> 10) <i>Ingresso acqua di rete ø8mm (oppure 1/4" F)</i> 11) <i>Cavo di alimentazione</i> 12) <i>Scarico acqua (ø 24mm)</i> 13) <i>Scarico troppo pieno vasca banco ghiaccio</i> 14) <i>Piedini di livellamento</i> <ul style="list-style-type: none"> A) <i>Erogazione continua</i> B) <i>OFF</i> C) <i>Erogazione a pulsante</i> |
|--|--|

3.1 FREE STANDING MODELS

- 1) Structure
- 2) Front panel
- 3) Panel fastening
- 4) Tray grille
- 5) Column
- 6) Top
 - 6.1) Cold water button
 - 6.2) Button for water at room temperature
 - 6.3) Sparkling water button (WG models)
 - 6.4) Network voltage warning light
 - 6.5) No water warning light (WG models)
- 7) Load ice compartment (ø 8mm)
- 8) Data plates
- 9) Distribution nozzle positioned in a protected area
- 10) Mains water inlet ø 8mm (or 1/4_F)
- 11) Power supply cable
- 12) Drain water (ø 24mm)
- 13) Ice compartment drain too full
- 14) Adjustable levelling feet
- A) Continuous dispensing
- B) OFF
- C) Pulsating dispensing

3.1 STANDMODELLE

- 1) Struktur
- 2) Frontpaneel
- 3) Paneelverschluss
- 4) Tropfschalengitter
- 5) Zapfsäule
- 6) Kopfteil
 - 6.1) Kaltwasserschalter
 - 6.2) Schalter auf Raumtemperatur gewärmtes Wasser
 - 6.3) Schalter kohlendioxidhaltiges Wasser (Modelle WG)
 - 6.4) Kontrolllampe Netzspannung
 - 6.5) Kontrolllampe Wassermangel (Modelle WG)
- 7) Füllung Eisvitrinenwanne (ø 8mm)
- 8) Typenschild
- 9) Auslassöffnungen geschützt angebracht
- 10) Netzwassereintritt ø 8mm (oder 1/4 IG)
- 11) Speisungskabel
- 12) Wasserabfluss (ø 24mm)
- 13) Überlaufabfluss Eisvitrinenwanne
- 14) Nivellierfüße
- A) Laufende Entnahme
- B) OFF
- C) Entnahme auf Knopfdruck

3.1 MODELES POSE AU SOL

- 1) Structure
- 2) Panneau avant
- 3) Fermeture panneau
- 4) Grille bac
- 5) Colonne
- 6) Tête
 - 6.1) bouton eau froide
 - 6.2) bouton eau à température ambiante
 - 6.3) bouton eau gazeuse (modèles WG)
 - 6.4) Témoin tension de réseau
 - 6.5) Témoin manque d'eau (modèles WG)
- 7) Chargement cuve banc à glaçons (ø 8mm)
- 8) Plaque données
- 9) Becs verseurs positionnés dans une zone protégée
- 10) Entrée eau de réseau ø 8mm (ou 1/4_F)
- 11) Câble d'alimentation
- 12) Écoulement eau (ø 24mm)
- 13) Écoulement trop-plein cuve banc à glaçons
- 14) Pieds mise à niveau
- A) Débit continu
- B) OFF
- C) Débit par touche

3.1 MODELOS DE PAVIMENTO

- 1) Estructura
- 2) Panel delantero
- 3) Cierre panel
- 4) Rejilla cubeta
- 5) Columna
- 6) Cabeza
 - 6.1) botón agua fría
 - 6.2) botón agua a temperatura ambiente
 - 6.3) botón agua en forma gaseosa (modelos WG)
 - 6.4) indicador luminoso tensión de red
 - 6.5) Indicador luminoso falta de agua (modelos WG)
- 7) Cargo bañera compartimiento hielo (ø 8mm)
- 8) Placa datos
- 9) Picos de suministro colocados en zona protegida
- 10) Entrada agua de la red ø 8mm (o bien 1/4_F)
- 11) Cable de alimentación
- 12) Descarga de agua (ø 24mm)
- 13) Descarga rebose bañera compartimiento hielo
- 14) Pies de nivelación
- A) Suministro continuo
- B) OFF
- C) Suministro con botón

4

TOP



NI1404-170

VISTA GENERALE
GENERAL VIEW
GERÄTEANSICHT
VUE GENERALE
VISTA GENERAL

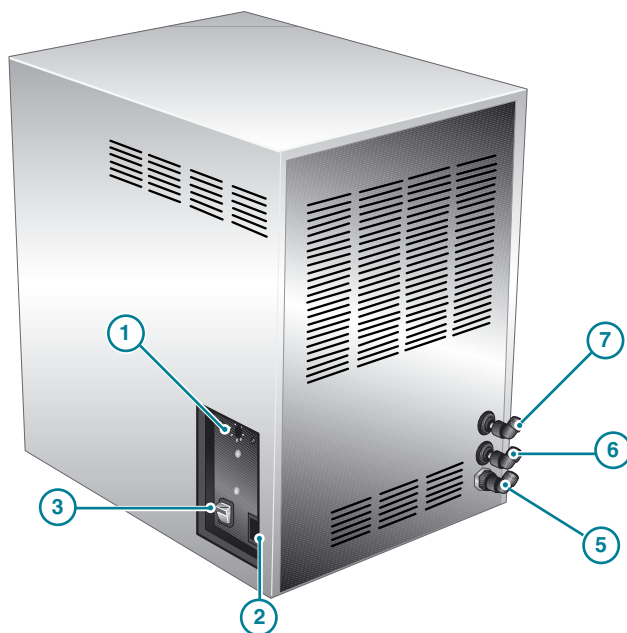

5

IN

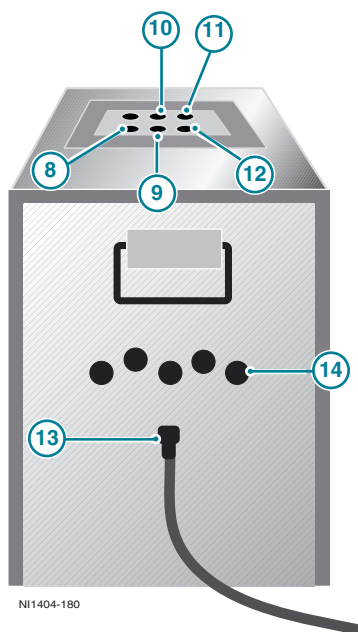

NI1404-180

VISTA GENERALE
GENERAL VIEW
GERÄTEANSICHT
VUE GENERALE
VISTA GENERAL

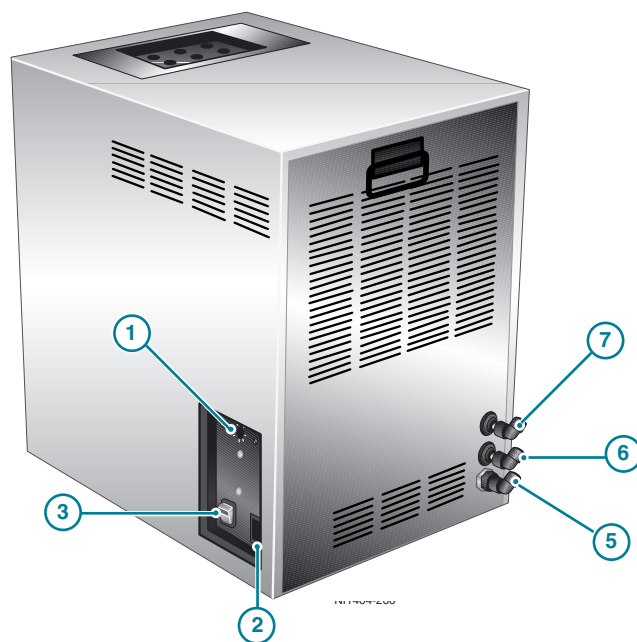

I

- | | |
|---|--|
| <ul style="list-style-type: none"> 1) <i>Regolatore di temperatura</i> 2) <i>Pres a alimentazione elettrica</i> 3) <i>Interruttore generale</i> 4) <i>Ingresso acqua di rete (ø 8mm)</i> 5) <i>Ingresso CO2 ø 8mm (modelli WG)</i> 6) <i>Carico vasca banco ghiaccio (ø 8mm)</i> 7) <i>Uscita acqua fredda ø 8mm</i> 8) <i>Uscita acqua a temperatura ambiente (ø 8mm)</i> 9) <i>Uscita acqua gassata ø 8mm (modelli WG)</i> 10) <i>Mandata ricircolo acqua</i> | <ul style="list-style-type: none"> 11) <i>Ritorno ricircolo acqua</i> 12) <i>Scarico troppo pieno vasca banco ghiaccio</i> 13) <i>Predisposizioni per uscite frontali</i> |
|---|--|

- | | |
|--|---|
| 1) <i>Temperature control</i> | 11) <i>Water re-circulation delivery</i> |
| 2) <i>Electrical power supply socket</i> | 12) <i>Water re-circulation return</i> |
| 3) <i>Main switch</i> | 13) <i>Ice compartment drain too full</i> |
| 5) <i>Mains water inlet (ø 8mm)</i> | 14) <i>Preparation for front exit</i> |
| 6) <i>CO₂ inlet ø 8mm (WG models)</i> | |
| 7) <i>Load ice compartment (ø 8mm)</i> | |
| 8) <i>Cold water outlet (ø 8mm)</i> | |
| 9) <i>Outlet for water at room temperature (ø 8mm)</i> | |
| 10) <i>Sparkling water outlet (ø 8mm) – WG models</i> | |

- | | |
|--|--|
| 1) <i>Temperaturregler</i> | 10) <i>Ausfluss kohlenensäurehaltiges Wasser (ø 8mm) -Modelle WG</i> |
| 2) <i>Stromspeisungsanschluss</i> | 11) <i>Vorlauf Wasserrezirkulation</i> |
| 3) <i>Generalschalter</i> | 12) <i>Rücklauf Wasserrezirkulation</i> |
| 5) <i>Netzwassereintritt (ø 8mm)</i> | 13) <i>Überlaufabfluss Eisevtrinenwanne</i> |
| 6) <i>CO₂- Eintritt ø 8mm (Modelle WG)</i> | 14) <i>Anpassungen für Vorderausgänge</i> |
| 7) <i>Füllung Eisevtrinenwanne (ø 8mm)</i> | |
| 8) <i>Kaltwasserausfluss (ø 8mm)</i> | |
| 9) <i>Ausfluss auf Raumtemperatur gewärmtes Wasser (ø 8mm)</i> | |

- | | |
|---|--|
| 1) <i>Réglage température</i> | 10) <i>Sortie eau gazeuse (ø 8mm) - Modèles WG</i> |
| 2) <i>Prise d'alimentation électrique</i> | 11) <i>Refoulement recirculation eau</i> |
| 3) <i>Interrupteur général</i> | 12) <i>Retour recirculation eau</i> |
| 5) <i>Entrée eau de réseau (ø 8mm)</i> | 13) <i>écoulement trop-plein cuve banc à glaçons</i> |
| 6) <i>Entrée CO₂ ø 8mm (modèles WG)</i> | 14) <i>Dispositions pour sorties frontales</i> |
| 7) <i>Chargement cuve banc à glaçon (ø 8mm)</i> | |
| 8) <i>Sortie eau froide (ø 8mm)</i> | |
| 9) <i>Sortie eau à température ambiante (ø 8mm)</i> | |

- | | |
|--|--|
| 1) <i>Regulador de temperatura</i> | 11) <i>Ida recirculación agua</i> |
| 2) <i>Toma de alimentación eléctrica</i> | 12) <i>Regreso recirculación agua</i> |
| 3) <i>Interruptor general</i> | 13) <i>Descarga rebose bañera compartimiento hielo</i> |
| 5) <i>Entrada agua de la red (ø 8mm)</i> | 14) <i>Predisposiciones para salidas frontales</i> |
| 6) <i>Entrada CO₂ ø 8mm (modelos WG)</i> | |
| 7) <i>Carga bañera compartimiento hielo (ø 8mm)</i> | |
| 8) <i>Salida agua fría (ø 8mm)</i> | |
| 9) <i>Salida agua a temperatura ambiente (ø 8mm)</i> | |
| 10) <i>Salida agua en forma gaseosa (ø 8mm) - Modelos WG</i> | |

NIAGARA

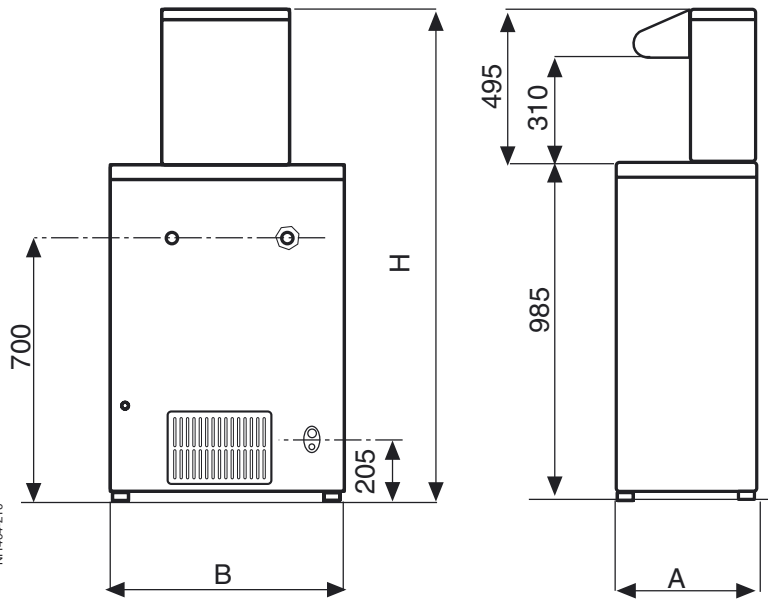

NI 1404-210

NIAGARA IN

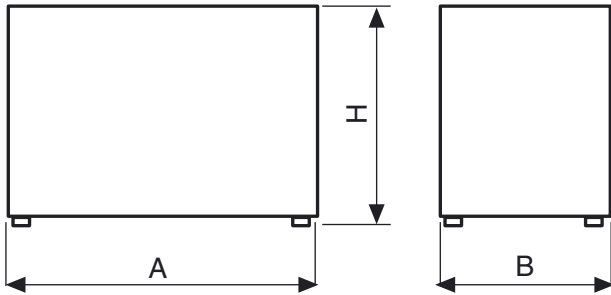

NI 1404-220

NIAGARA TOP

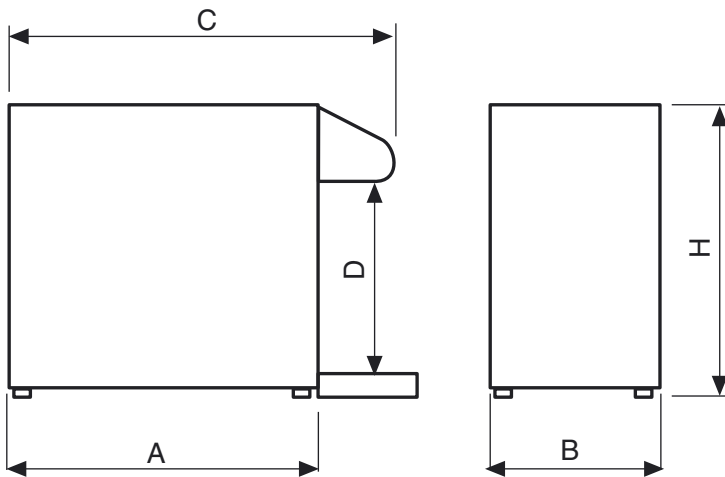

NI 1404-230

Dimensioni
Dimensions
Abmessungen
Dimensions
Dimensiones

	65 65 WG	120 120 WG	180 180 WG
A	550	550	550
B	520	580	630
H	1480	1480	1480

	IN 65 IN 65 WG	IN 120 IN 120 WG	IN 180 IN 180 WG
A	420	480	530
B	350	350	350
H	500	500	500

	TOP 65 TOP 65 WG	TOP 120 TOP 120 WG	TOP 180 TOP 180 WG
A	420	480	530
B	350	350	350
H	500	500	500
C	545	605	655
D	320	320	320

I 4 CARATTERISTICHE TECNICHE

GB 4 TECHNICAL CHARACTERISTICS

D 4 TECHNISCHE EIGENSCHAFTEN

F 4 CARACTERISTIQUES TECHNIQUES

E 4 CARACTERÍSTICAS TÉCNICAS

6.1

		NIAGARA						NIAGARA IN						NIAGARA TOP					
		65	65 WG	120	120 WG	180	180 WG	65	65 WG	120	120 WG	180	180 WG	65	65 WG	120	120 WG	180	180 WG
Produzione acqua Water production Trinkwasserproduktion Production d'eau Producción de agua	Lt/h usg/h	65	65	120	120	180	180	65	65	120	120	180	180	65	65	120	120	180	180
Temp. uscita acqua Water outlet temperature Temperatur des gependeten Wassers Temperature sortie de l'eau Temp. de salida del agua	°C °F	3 ÷ 10 38 ÷ 50																	
Produzione acqua fredda in continuo Continuous cold water production Laufende Kaltwasserversorgung Production eau froide en continuation Producción agua fría continua	Lt Usg	40	40	70	70	100	100	40	40	70	70	100	100	40	40	70	70	100	100
Banco di ghiaccio Ice bank Eisbank Banc de glace Banco de hielo	Kg lbs	4,5	4,5	6,5	6,5	11,5	11,5	4,5	4,5	6,5	6,5	11,5	11,5	4,5	4,5	6,5	6,5	11,5	11,5
Sistema di raffreddamento Cooling system Kühlsystem Système de refroidissement Sistema de enfriamiento		Banco di ghiaccio / Ice bank / Eisbank / Banc de glace / Banco de hielo																	
Compressore Compressor Verdichter Compresseur Compresor	HP	1/6	1/6	1/3	1/3	1/3	1/3	1/6	1/6	1/3	1/3	1/3	1/3	1/6	1/6	1/3	1/3	1/3	1/3
Assorbimento Rated input Absorption Absorption Absorción	Watt	300	500	500	800	500	800	300	500	500	800	500	800	300	500	500	800	500	800
Alimentazione Supply Stromzufuhr Aliment. Alimentación	Volt/Hz	230 / 1 / 50 Hz																	
Sistema di gasatura Carbonating system Kohlensäure- verdampfersystem Système gazéification Sistema de carbonatación		-	•	-	•	-	•	-	•	-	•	-	•	-	•	-	•	-	•
Peso netto Gross weight Nettogewicht Poids brut Peso neto	kg lbs	38	48	45	55	62	72	29	37	37	45	43	51	31	39	39	47	50	59
Carica Charge Füllmenge Charge Carga	g	160	160	370	370	390	390	160	160	370	370	390	390	160	160	370	370	390	390
Livello di pressione sonora ponderato A A-weighted sound pressure level A-Schalldruckpegel Niveau de pression sonore pondéré A Nivel de presión sonora ponderado A		< 70 dB	< 70 dB	< 70 dB	< 70 dB	< 70 dB	< 70 dB	< 70 dB	< 70 dB	< 70 dB	< 70 dB	< 70 dB	< 70 dB	< 70 dB	< 70 dB	< 70 dB	< 70 dB	< 70 dB	< 70 dB

- 4.1 CONDIZIONI AMBIENTALI
- 4.1 CONDITIONS OF THE SURROUNDINGS
- 4.1 RÄUMLICHE BEDINGUNGEN
- 4.1 CONDITIONS AMBIANTES
- 4.1 CONDICIONES AMBIENTALES

TEMPERATURA AMBIENTE:	Min 10°C Max 45°C
ROOM TEMPERATURE:	
RAUMTEMPERATUR:	
TEMPERATURE AMBIANTE:	
TEMPERATURA AMBIENTE:	

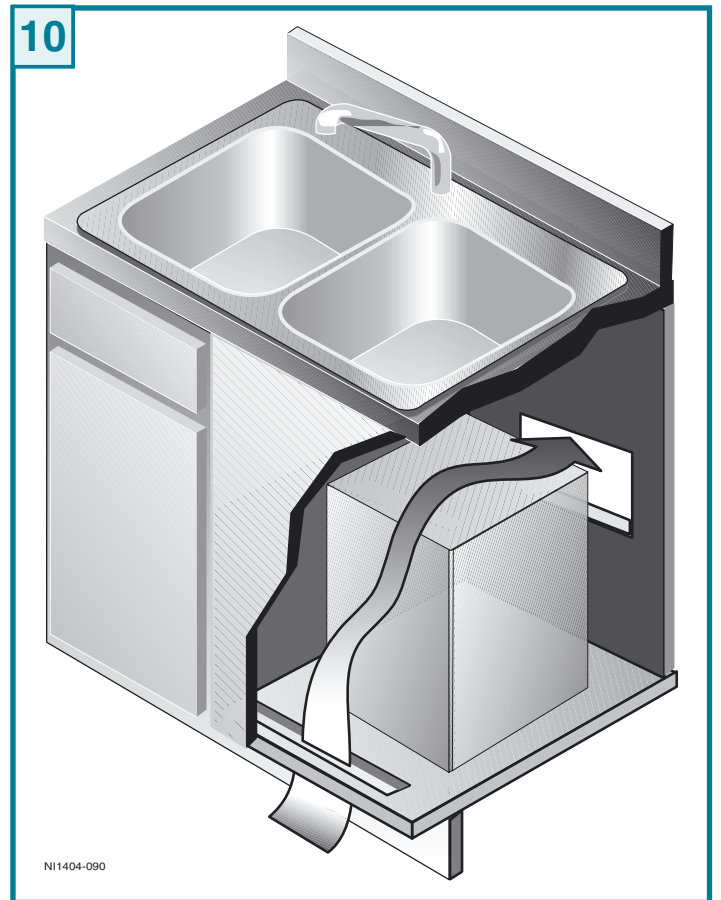
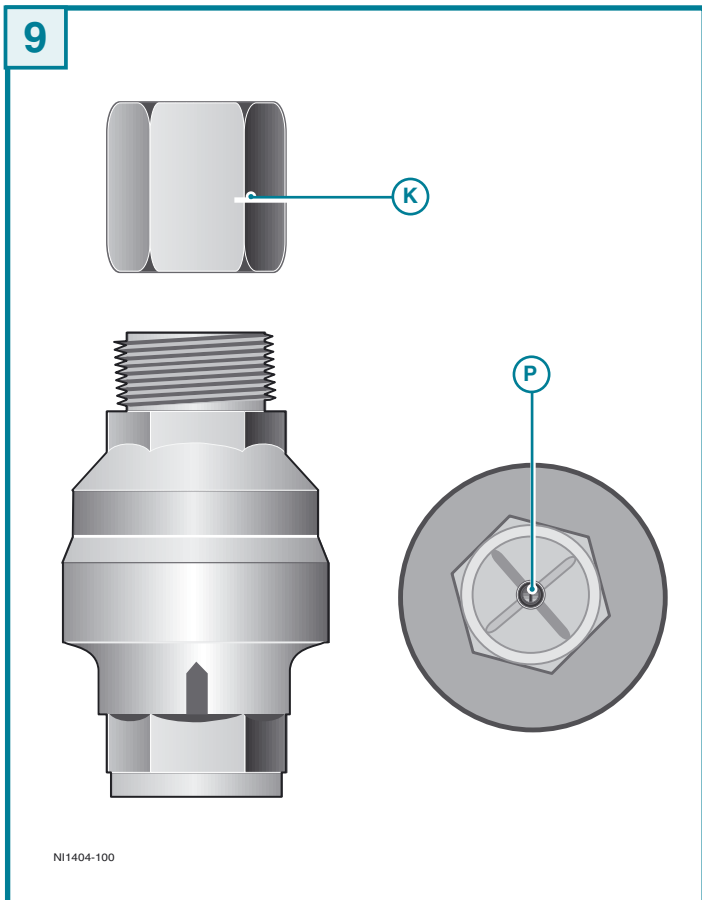
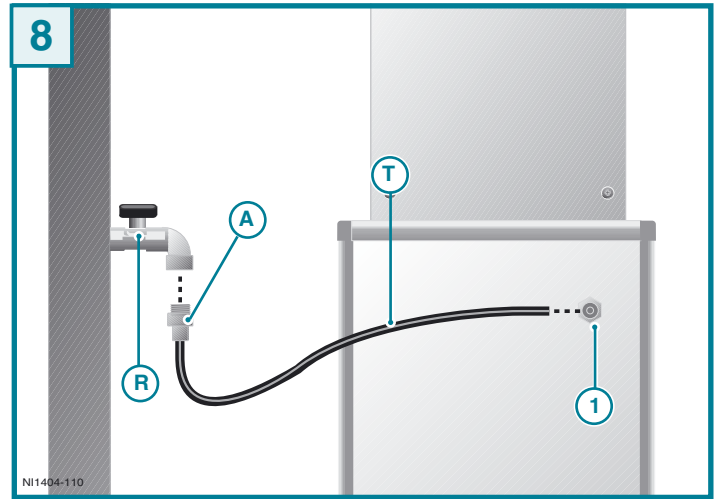
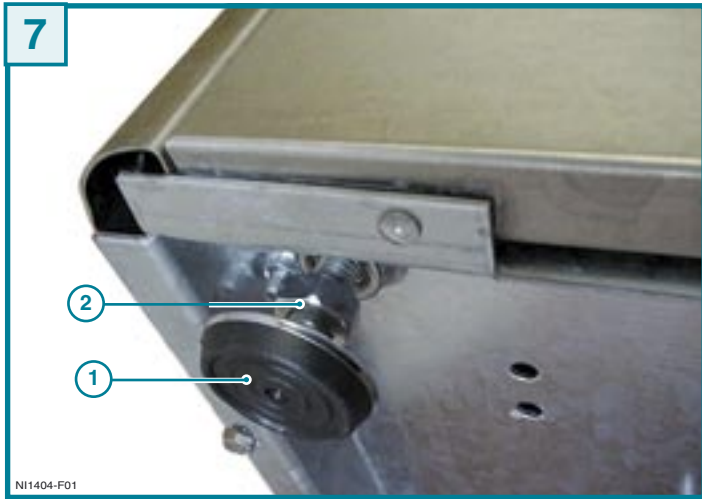

I 5 INSTALLAZIONE

5.1 POSA DELL'APPARECCHIO

Ponete l'apparecchio nel punto di installazione, lontano da fonti di calore e protetto dai raggi diretti del sole.

È sconsigliata inoltre l'installazione all'aperto e in ambienti molto umidi

- Sui modelli a pavimento regolate i piedini (1) in modo da livellare la struttura (fig.7).
- L'apparecchio deve essere posizionato in modo da lasciare uno spazio libero di circa **10 cm** per l'aerazione; il lato del condensatore deve essere inoltre facilmente accessibile per la sua pulizia.

Nei modelli sottobanco occorre predisporre delle apposite griglie/feritoie di aerazione nel vano di alloggiamento dell'apparecchio, in modo da favorire lo smaltimento del calore prodotto dal circuito frigorifero (fig.10)

- Assicuratevi che poggi su tutti e quattro i piedini.
- L'apparecchio deve lavorare appoggiato su una superficie piana (pendenza massima 5°)

5.2 COLLEGAMENTO IDRICO ALLA RETE

Prima del collegamento idrico, verificate che la pressione di rete sia compresa fra **2 e 3 bar** e il flusso superiore a **3,5 l/min**.

- Se la pressione di rete è inferiore a **2 bar** o il flusso è inferiore a **3,5 l/min**, occorre predisporre un dispositivo in grado di aumentare la pressione di rete (es: autoclave o sistema equivalente).

N.B: la pressione è importante soprattutto per macchine con dispositivo di gasatura.

Attenzione! Tutti i modelli sono equipaggiati con un riduttore di pressione dell'acqua tarato a 3 bar, installato a bordo macchina nei modelli a pavimento e fornito sciolto negli altri modelli.

- Questo distributore può essere dotato di un dispositivo anti-allagamento WATER BLOCK (optional) per prevenire eventuali perdite d'acqua accidentali (fig.9).

Se il WATER BLOCK interviene, per riarmarlo è necessario smontare il raccordo **K** e premere il pulsante **P**.

GB 5 INSTALLATION

5.1 POSITIONING THE APPLIANCE

Position the appliance in the point of installation, away from sources of heat and direct sunlight.

We also advise against installing the appliance outdoors and in very damp rooms.

- Adjust the feet in ground models (1) to make the structure level (fig.7).
- The appliance should be positioned in such a way as to leave approximately **10 cm** of space free for air to circulate freely; the condenser side must be easily accessible for cleaning.

Special ventilation grills/slits must be prepared in the undercounter model's housing compartment to favour disposal of the heat produced by the refrigerating circuit (fig.10).

- Make sure the water cooler is resting fully on all four supporting feet.
- The appliance must rest on a flat surface (maximum inclination 5°)

5.2 WATER CONNECTION TO THE MAINS

Before water connection, check that the network pressure is between 2 and 3 bar and flow more than **3.5 l/min**.

- If the mains pressure is below **2 bar** or the flow rate is less than **3.5 l/min**, fit a device capable of increasing the mains pressure (such as an autoclave or similar).

N.B.: the pressure is especially important for those water coolers fitted with a carbonation device.

Attention! All models are equipped with a water pressure reducer calibrated at 3 bar, installed on the machine on ground models and supplied separately with other models.

- This water dispenser can be equipped with a WATER BLOCK anti-flooding device (optional) to prevent any accidental water leaks (fig.9). Once the WATER BLOCK device has intervened, fitting **K** should be disassembled and button **P** pressed to reset the device.

und der Wasserfluss über **3,5 l/Min**. liegen.

- Sollte der Leitungsdruck unterhalb von **2 bar** liegen oder die Flussmenge unterhalb von **3,5 l/min**, so ist der Leitungsdruck mittels einer entsprechenden Vorrichtung (z.B. Druckkessel oder ähnliches) zu erhöhen.

NB: Der korrekte Druck ist insbesondere für die mit einer Kohlensäure-Anreicherungs Vorrichtung versehenen Geräte, von erheblicher Bedeutung.

Achtung! Alle Modelle sind mit Wasserdruckverminderer ausgestattet, der auf 3 Bar tarziert ist, sowie bei Fußbodenmontagemodellen an der Maschine installiert und bei den anderen Modellen separat mitgeliefert wird.

- Dieser Wasserspender kann mit einer WATER BLOCK® - Überlaufschutz-Vorrichtung (optional) ausgestattet werden, sodass eventuelle Wasserverluste vermieden werden (Abb.9).

Nach einem eventuellen Einsatz bzw. Ansprechen dieser WATER BLOCK® - Vorrichtung muss diese wieder neu eingestellt werden. Nehmen Sie hierzu den Anschluss **K** ab und drücken Sie die Taste **P**.

D 5 INSTALLATION

5.1 INSTALLATIONSORT

Stellen Sie Ihr Gerät am gewünschten Installationsort auf. Achten Sie darauf, dass sich keine Wärmequellen in unmittelbarer Nähe befinden und dass das Gerät keiner direkten Einwirkung von Sonnenstrahlen ausgesetzt wird.

Stellen Sie Ihr Gerät nicht im Freien und auch nicht in besonders feuchten Räumlichkeiten auf.

- Bei Fußbodenmontagemodellen die Füße (1) regulieren, bis die Vitrine nivelliert ist (Abb.7).

Rund um das Gerät sollte zur Belüftung ein Freiraum von ca. **10 cm** eingehalten werden; Ferner muss die Kondensatorseite zur Reinigung leicht zugänglich sein. Bei Untervitrinenmodellen muss der Gerätesitz mit entsprechenden Entlüftungsgittern/-schlitzen versehen werden, um die Abgabe der vom Kühlkreislauf produzierten Wärme zu erleichtern. (Abb.10)

- Achten Sie darauf, dass das Gewicht des Geräts auf alle vier Füße verteilt ist.
- Das Gerät muss für den Betrieb eben positioniert sein (Max.Neigung 5°)

5.2 ANSCHLUSS AN DIE WASSERLEITUNG

Vor dem Wasseranschluss prüfen, dass der Wassernetzdruck zwischen **2 und 3 bar**

F 5 INSTALLATION

5.1 POSE DE L'APPAREIL

Posez l'appareil à l'endroit désiré, loin de toute source de chaleur et à l'abri des rayons directs du soleil.

L'installation de l'appareil à l'extérieur et dans des endroits très humides est déconseillée.

- Sur les modèles posés au sol, réglez les pieds (1) de façon à équilibrer la structure (fig.7).

L'appareil doit être installé de manière à dégager un espace d'environ **10 cm** pour l'aération; en outre, le côté du condenseur doit être facilement accessible pour effectuer son nettoyage.

Pour les modèles sous il faut prédisposer des grilles/fentes d'aération adaptées dans la pièce où se trouve l'appareil, afin de favoriser l'évacuation de la chaleur produite par le circuit frigorifique. (fig.10)

- Contrôlez qu'il repose bien sur ses quatre pieds.
- L'appareil doit fonctionner en étant appuyée sur une surface plate (inclinaison maximum 5°)

5.2 BRANCHEMENT A LA CANALISATION D'EAU

Avant le raccordement hydrique, contrôlez que la pression du réseau soit comprise entre **2 et 3 bars** et le flux supérieur à **3,5 l/min**.

- Si la pression de réseau est inférieure à **2 bar** ou que le flux est inférieur à **3,5 l/min**, il faut prévoir un dispositif pour augmenter la pression de réseau (ex : réservoir de régulation de pression ou système équivalent).

N.B. : le problème pression est très important surtout pour les appareils avec dispositif de gazéification.

Attention! Tous les modèles sont équipés d'un réducteur de pression de l'eau réglé sur 3 bar, installé à bord de la machine sur les modèles posés au sol et fourni au détail sur les autres modèles.

- Sur demande, ce distributeur peut être équipé d'un dispositif contre les risques d'inondation WATER BLOCK (en option) pour prévenir toute fuite d'eau accidentelle (fig.9). Pour réamorcer le dispositif WATER BLOCK après toute intervention, il faut démonter le raccord **K** et appuyer sur le bouton **P**.

E 5 INSTALACIÓN

5.1 UBICACIÓN DEL APARATO

Sitúe el aparato en el punto de instalación, lejos de fuentes de calor y protegido de los rayos directos del sol.

También se desaconseja la instalación al aire libre y en ambientes muy húmedos.

- En los modelos sobre el suelo regule los pies (1) de modo que nivele la estructura (fig.7).

El aparato se debe ubicar de forma que quede un espacio libre de unos **10 cm** para la ventilación; el lado del condensador debe ser también accesible fácilmente para su limpieza.

En los modelos bajo - banco es necesario predisponer rejillas/ranuras de aireación en el vano de engargolado del aparato, para facilitar el drenaje del calor producido por el circuito refrigerador (fig.10)

- Asegúrese de que queda apoyado sobre los cuatro pies.
- El aparato debe funcionar apoyado sobre una superficie plana (inclinación máxima 5°)

5.2 CONEXIÓN HÍDRICA A LA RED

Antes de la conexión hídrica, verifique que la presión de red se encuentre entre **2 y 3 bar** y el flujo superior a **3,5 l/min**.

- Si la presión de la red es inferior a **2 bar** o el flujo es inferior a **3,5 l/min**, será necesario predisponer un dispositivo capaz de aumentar la presión de la red (ej.: autoclave o sistema equivalente).

NOTA: la presión es importante sobre todo para máquinas con dispositivo de gasificación.

Atención! Todos los modelos están equipados con un reductor de presión de agua calibrado a 3 bar, instalado en la máquina en los modelos sobre suelo y distribuido suelto en los otros modelos.

- Este distribuidor se puede dotar de un dispositivo anti-encharcamiento WATER BLOCK (extra) para prevenir posibles pérdidas accidentales de agua (fig.9). Si el WATER BLOCK interviene, para reactivarlo es necesario desmontar la unión **K** y pulsar el botón **P**.

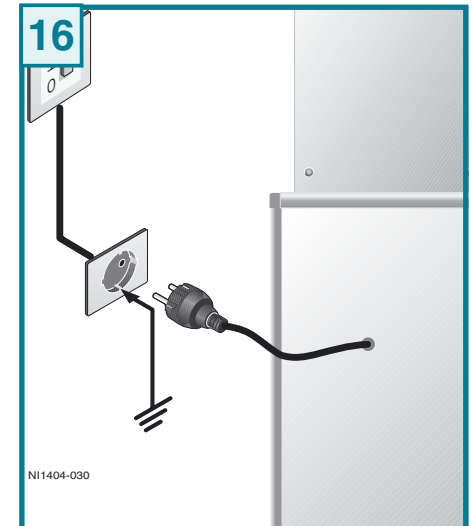
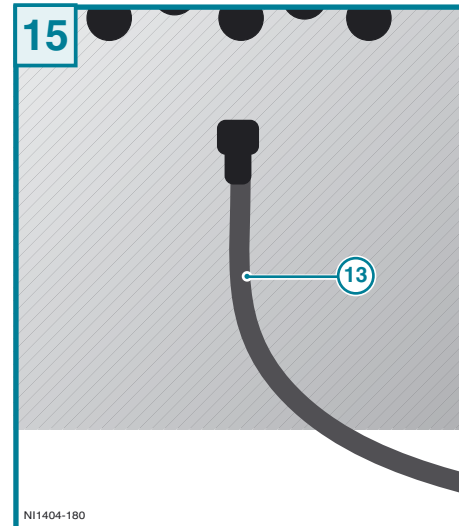
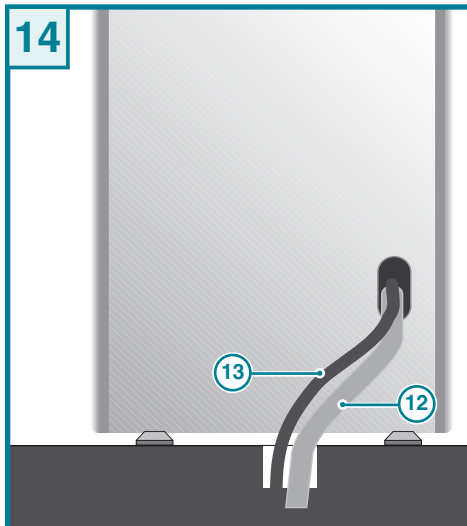
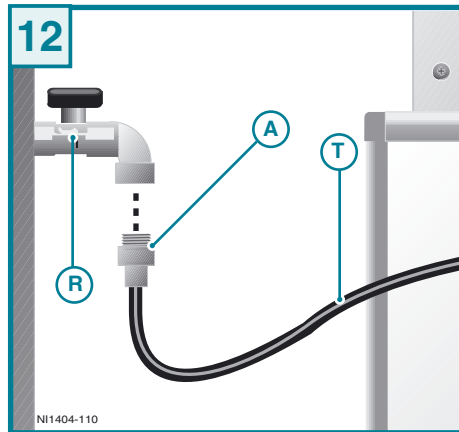
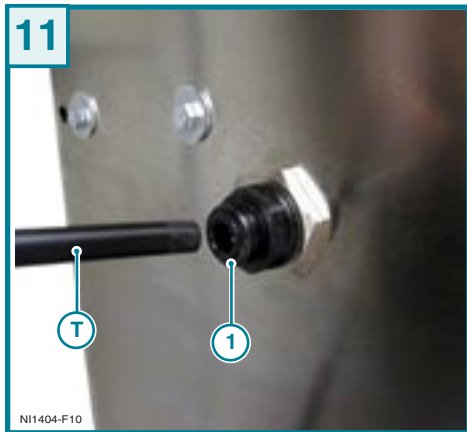

I

- I tubi di drenaggio **12 - 13** di acqua pulita (se presenti) devono essere collegati ad uno scarico sifonato. Se necessario tagliare il tubo per evitare strozzature o risalite.
- Il collegamento alla rete idrica viene effettuato con l'ausilio del tubo **T** in dotazione (diametro 8mm).
- Il terminale **A** (fig. 12) (3/8") deve essere collegato alla rete tramite un rubinetto di arresto **R** (non in dotazione).
- Collegate il tubo **T** al rubinetto di arresto verificando il corretto posizionamento della guarnizione **OR** sull'attacco **A**.
- Collegare il tubo **T** all'attacco **7** (carico vasca) ed effettuare il riempimento della vasca banco di ghiaccio; una volta raggiunto il livello ottimale, l'acqua in eccesso viene espulsa dallo scarico **13** (fig. 14-15).
- Scollegate ora il tubo **T** dall'attacco **7** e innestatelo nell'attacco **1** (in water) esercitando la dovuta pressione. L'attacco **7** (carico vasca) deve essere lasciato scollegato.
- Se occorre staccare il tubo **T**:
 - premete con una chiave da **ø 8mm** sull'anello di bloccaggio (fig. 13) e contemporaneamente tirate il tubetto per estrarlo.

5.3 COLLEGAMENTO ELETTRICO

Il collegamento alla rete elettrica avviene collegando la spina ad una presa di rete.

La presa di corrente predisposta deve essere munita di efficiente presa di terra e deve essere dimensionata al carico dell'apparecchio (vedi caratteristiche tecniche).

Verificate che la tensione di rete corrisponda con quanto specificato nella targa dati.

Assicuratevi che a monte della presa vi sia un interruttore onnipolare con distanza minima dei contatti di **3 mm** protetto da fusibili di amperaggio adeguato all'assorbimento dell'apparecchio stesso (vedi caratteristiche tecniche e dati di targa).

- Clean water drainage pipes **12 - 13** (if present) must be connected to a siphoned drain. If necessary cut the pipe to prevent narrowing or rising.
- Connection to the mains water supply is carried out with the aid of pipe **T** provided (8mm diameter).
- The pipe terminal **A** (fig. 12) (3/8") must be connected to the mains supply by means of a stop cock **R** (not provided).
- Connect the pipe **T** to the stop cock, making sure that the o-ring gasket is correctly positioned onto the attachment **A**.
- Connect the tube **T** to the connection 7 (tank charge) and fill the ice tank; once reached the right level, the exceeding water is eliminated from the draining 13 (fig. 14-15).
- Take off tube **T** from the connection 7 and connect it in the connection 1 (in water) exerting pressure. The connection 7 (tank charge) has to be disconnected.
- If you need to unfasten pipe **T** (fig. 13):
 - press onto the locking ring using an **ø 8mm** spanner while at the same time pulling on the pipe to extract it.

D

- Die Reinwasserdrenageschläuche **12 - 13** (so vorhanden) müssen an einen Siphonabfluss angeschlossen werden. Gegebenenfalls den Schlauch abscheiden, um Drosselungen oder Rücklauf zu vermeiden.
- Der Anschluss an das Wassernetz erfolgt mithilfe des mitgelieferten Schlauches **T** (8mm-Durchmesser).
- Das Schlauchende **A** (Abb. 12) (3/8") muss mittels eines Absperrhahnes **R** (nicht mitgeliefert) an das Wassernetz angeschlossen werden.
- Schließen Sie den Schlauch **T** an den Absperrhahn an. Achten Sie hierbei darauf, dass die **OR**-Dichtung korrekt in den Anschluss **A** eingelegt wurde.
- Schlauch **T** an Verbindung 7 (Wannenfüllung) anschliessen und die Eiswanne füllen; wenn das Wasser den Höchststand erreicht hat, wird das überschüssige Wasser über den Überlauf 13 ausgeführt (Abb. 14-15).
- Entfernen Sie jetzt den Schlauch **T** vom Anschluss 7 und schliessen Sie ihn jetzt an den Anschluss 1 (in water) an, wobei Sie einen leichten Druck ausüben. Der Anschluss 7 (Wannenfüllung) muss frei und unverbunden bleiben.
- Muss der Schlauch **T** abgenommen werden (Abb. 13):
 - drücken Sie mit einem **ø 8mm**-Schlüssel auf den Sperrring und ziehen Sie den Schlauch gleichzeitig heraus.

F

- Les tuyaux de drainage **12 - 13** d'eau propre (s'ils sont présents) doivent être reliés à un écoulement avec siphon. S'il est nécessaire, couper le tuyau pour éviter les étranglements ou les remontées.
- Pour le raccordement à la canalisation d'eau utilisez le tuyau **T** fourni avec l'appareil (diamètre 8mm).
- L'embout **A** (fig. 12) (3/8") doit être raccordé à la canalisation par l'intermédiaire d'un robinet d'arrêt **R** (pas fourni).
- Raccordez le tuyau **T** au robinet d'arrêt en vérifiant si le joint **OR** est bien positionné sur l'embout **A**.
- Branchez le tuyau **T** à la prise 7 (chargement du bac) et remplissez le bac à glace; quand l'eau atteint le niveau optimale, l'eau en excédent sera expulsé par la sortie de décharge 13 (fig. 14-15).
- Débranchez le tuyau **T** de la prise 7 et branchez-le dans la prise 1 (in water) en exerçant la pression nécessaire. La prise 7 (pour charger le bac) doit rester débranché.
- Pour dégager le tuyau **T** en cas de besoin:
 - poussez à l'aide d'une clé de **ø 8mm** sur l'anneau de blocage (fig. 13) et tirez en même temps sur le tuyau pour le dégager.

E

- Los tubos de drenaje **12 - 13** de agua limpia (si existentes) deben ser conectados a una descarga con sifón. Si fuera necesario, corte el tubo para evitar estrechamientos o realzados.
- La conexión a la red del agua se efectúa utilizando el tubo **T** adjunto (diámetro 8 mm).
- El terminal **A** (fig. 12) (3/8") debe ser conectado a la red mediante un grifo de parada **R** (no incluido).
- Conectar el tubo **T** al grifo de parada verificando el correcto posicionamiento de la guarnición **OR** en la conexión **A**.
- Conectar el tubo **T** al enganche 7 (carga cubeta) y llenar la cubeta del hielo; una vez alcanzado el nivel optimal, el agua en exceso es expulsada por el descargo 13 (fig. 14-15).
- Desconectar el tubo **T** del enganche 7 y conectarlo en el enganche 1 (in water) ejerciendo presión. El enganche 7 (carga cubeta) tiene que quedar desconectado.
- En caso de tener que desconectar el tubo **T**:
 - presionar con una llave de **ø 8mm** en el anillo de bloqueo (fig. 13) y simultáneamente tirar el tubo para extraerlo.

5.3 ELECTRICITY CONNECTION

Connection to the mains electricity supply is carried out by connecting the plug to a mains socket.

The supply socket must be equipped with an efficient earth plate and it must be sized for the load of the appliance (see technical characteristics).

Make sure that the mains voltage corresponds with what is specified on the data plate.

Make sure that there is an omnipolar switch above the socket with a minimum contact break of **3 mm** protected by fuses of suitable amperage for the absorption of the appliance itself (see technical characteristics and data plate).

5.3 ELEKTROANSCHLUSS

Das Gerät wird durch Einstecken des Steckers in eine Steckdose an das Stromnetz angeschlossen.

Die vorgesehene Steckdose muss mit einer leistungsfähigen, der Last des Gerätes (siehe technische Eigenschaften) entsprechenden Erdung versehen sein.

Vergewissern Sie sich, dass die Netzspannung dem auf dem Typenschild angegebenen Wert entspricht.

Stellen Sie sicher, dass oberhalb der Steckdose ein allpoliger Schalter mit Mindestkontaktweite von **3 mm** installiert wurde, der durch eine Schmelzsicherung geschützt sein muss, deren Wattgröße der Absorption des Gerätes (siehe Technische Eigenschaften) entspricht.

5.3 CONNEXION ELECTRIQUE

Pour raccorder l'appareil à la ligne électrique, branchez la fiche dans une prise de courant.

La prise de courant prévue doit être équipée d'une prise de terre efficace et être dimensionnée à la charge de l'appareil (voir caractéristiques techniques).

Vérifiez que la tension de réseau est conforme aux spécifications de la plaquette signalétique.

Contrôlez s'il y a bien en amont de la prise un interrupteur omnipolaire avec au moins **3 mm** d'ouverture entre les contacts protégé par des fusibles dont l'ampérage est approprié à l'absorption de l'appareil (voir caractéristiques techniques et données de la plaquette signalétique).

5.3 CONEXIÓN ELÉCTRICA

La conexión a la red eléctrica se efectúa aplicando el enchufe en una toma de red.

La toma de corriente predispuesta debe estar provista de contacto de tierra eficaz y debe ser de dimensiones adecuadas para la carga del aparato (véanse características técnicas).

Controlar que la tensión de red corresponda a las especificaciones que aparecen en la placa de datos.

Controlar que en posición previa a la toma esté instalado un interruptor omnipolar con distancia mínima de los contactos de **3 mm** y protegido mediante fusibles de amperaje adecuado para el consumo del aparato mismo (véanse características técnicas y datos de placa).

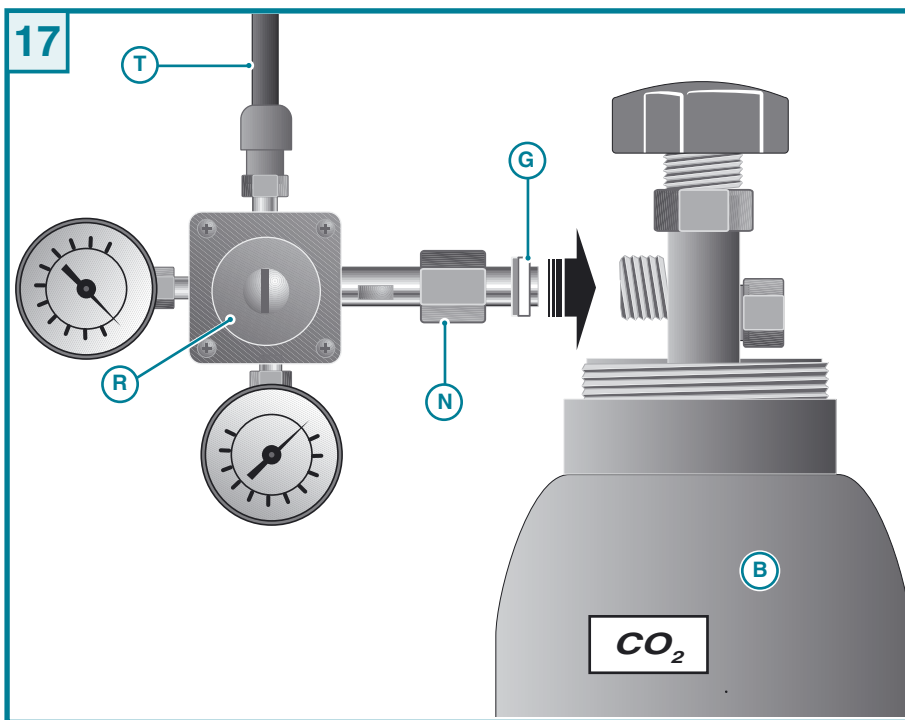

NI1404-120

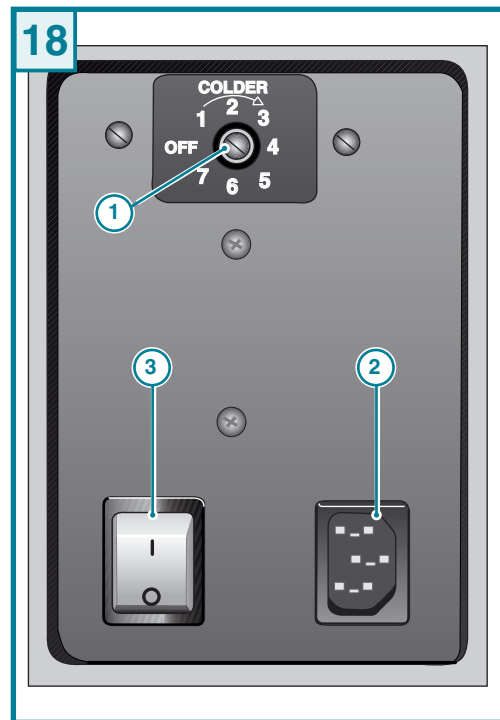



NI1404-240

I 6 AVVIAMENTO



Attenzione! Se l'apparecchio è stato coricato o capovolto, attendete almeno 8 ore prima di avviarlo.

6.1 RIEMPIMENTO CIRCUITO

- Aprite il rubinetto dell'acqua e verificate che non vi siano perdite.
- Regolate il termostato 1 nella posizione massima.
- Accendete l'interruttore generale 3.
- Premete il pulsante acqua gasata  fino ad eliminare i residui di aria nel circuito.
- Ripetete l'operazione con il pulsante acqua fredda .

6.2 COLLEGAMENTO BOMBOLA CO₂ (modelli WG)

Per la produzione di acqua gassata, dovete munirvi di una bombola CO₂ per uso alimentare.

Per le dimensioni e capacità della bombola riferitevi al capitolo "caratteristiche tecniche".

- Estraiete il pannello anteriore.
- Collegate il riduttore di pressione R alla bombola B di CO₂ verificando il corretto posizionamento della guarnizione G.
- Serrate il dado N e controllate che il tubo T (di uscita) sia ben collegato.
- Posizionate la bombola e riduttore all'interno della macchina, nella sede predisposta.
- La bombola dovrà essere fissata con gli appositi elementi predisposti.





Nelle versioni sopra o sottobanco la bombola viene posizionata all'esterno dell'apparecchio.



Warning! If the appliance has been laid down or turned upside down, you should wait at least 8 hours before starting it.

6.1 CIRCUIT FILLING

- Turn on the water tap and make sure there are no leaks.
- Adjust thermostat **1** in the maximum position.
- Turn on the main ON/OFF switch **3**.
- Press the sparkling water button  until all the remaining air is eliminated from the circuit.
- Repeat the operation with the cold water button .

6.2 CONNECTION TO THE CO₂ CYLINDER (WG models)

For the production of carbonated water, you must provide a CO₂ cylinder for alimentary use. For cylinder dimensions and capacity, please refer to the “technical characteristics” chapter.

- Extract the front panel.
- Connect the pressure reducer **R** to the CO₂ cylinder **B**, making sure the gasket **G** is in the correct position.
- Tighten nut **N** and check that the pipe **T** (outlet) is well connected.
- Place the cylinder and reducer within the appliance, in the predisposed housing.
- The bottle has to be fixed with the special included pieces.





In counter top and under counter versions, the cylinder is placed outside the appliance.



Achtung! Wurde das Gerät gelegt oder gestürzt, müssen erst 8 Std. verstreichen, bevor es in Betrieb gesetzt werden kann.

6.1 KREISLAUFFÜLLUNG

- Öffnen Sie den Wasserhahn und vergewissern Sie sich, dass kein Wasser an ungewünschter Stelle austritt.
- Thermostat **1** auf HöchstEinstellung regulieren.
- Betätigen Sie den Hauptschalter **3**.
- Drücken Sie den Knopf Sprudelwasser /mit Kohlensäure  bis alle überschüssige Luft aus dem Kreislauf ausgetreten ist.
- Wiederholen Sie diese Operation mit dem Kaltwasserknopf .

5.5 ANSCHLUSS DER CO₂-FLASCHE (WG-MODELLE)

Zur Bereitung von Sprudelwasser benötigen Sie eine für Lebensmittelgebrauch geeignete CO₂-Flasche. Hinsichtlich ihrer Größe und ihres Fassungsvermögens verweisen wir auf den Abschnitt “Technische Eigenschaften”.

- Ziehen Sie das Frontpaneel heraus;
- Schließen Sie den Druckminderer **R** an die CO₂-Flasche **B** an, wobei darauf zu achten ist, dass die Dichtung **G** korrekt eingelegt wurde.
- Ziehen Sie die Schraubenmutter **N** an und vergewissern Sie sich, dass der Schlauch **T** (Ausgang) ordnungsgemäß angeschlossen wurde.
- Stellen Sie die Flasche nebst Druckminderer in das Gerät, an die hierfür vorgesehene Stelle.
- Die Gasdruckflasche muss mit den eigens dafür bestimmten Elementen befestigt werden





Bei den Unterbau- oder Aufsatzversionen wird die Flasche außen angestellt.



Attention! Si l'appareil a été couché ou renversé, attendez au moins 8 heures avant de le mettre en service.

6.1 REMPLISSAGE CIRCUIT

- Ouvrez le robinet de l'eau et assurez-vous qu'il n'y ait pas de fuites.
- Réglez le thermostat **1** sur la position maximum.
- Allumez l'interrupteur général **3**.
- Appuyez sur la touche de l'eau gazeuse  pour éliminer tous restes d'air dans le circuit
- Répétez l'opération avec la touche de l'eau froide .

6.2 RACCORDEMENT A LA BOUTEILLE DE CO₂ (modèles WG)

Pour obtenir de l'eau gazeuse, munissez-vous d'une bouteille de CO₂ spécial pour aliments.

En ce qui concerne les dimensions et la capacité de la bouteille, consultez le chapitre “caractéristiques techniques”.

- Démontez le panneau avant.
- Raccordez le réducteur de pression **R** à la bouteille **B** de CO₂ en vérifiant si le joint **G** est bien positionné.
- Serrez l'écrou **N** et contrôlez si le tuyau **T** (en sortie) est bien raccordé.
- Positionnez la bouteille et le réducteur à l'intérieur de l'appareil, à l'emplacement prévu.
- La bouteille doit être fixée avec les éléments spéciaux qui ont été préparé





Pour les versions dessus et dessous de plan, la bouteille est positionnée à l'extérieur de l'appareil.



¡Atención! Si el aparato ha sido puesto en posición horizontal o invertido esperar al menos ocho horas antes de activarlo.

6.1 LLENADO CIRCUITO

- Abra el grifo del agua y compruebe que no se producen pérdidas.
- Regule el termostato **1** a la posición máxima.
- Encienda el interruptor general **3**.
- Pulsar el pulsador agua con gas  hasta terminar los residuos de aire en el circuito
- Repetir la operación con el pulsador agua fría .

5.5 CONEXIÓN BOMBONA CO₂ (modelos WG)

Para la producción de agua carbonatada es necesario instalar una bombona CO₂ para uso alimentario.

Sobre las dimensiones y capacidad de esta bombona véase el capítulo “Características técnicas”.

- Extraer el panel delantero;
- Conectar el reductor de presión **R** a la bombona **B** de CO₂, verificando el correcto posicionamiento de la garnición **G**;
- Apretar la tuerca **N** y controlar que el tubo **T** (de salida) esté correctamente conectado;
- Posicionar bombona y reductor en el asiento predispuesto en el interior de la máquina.
- La bombona tiene que ser fijada con las piezas incluidas



En las versiones sobre mesón o debajo de mesón la bombona es instalada fuera del aparato.

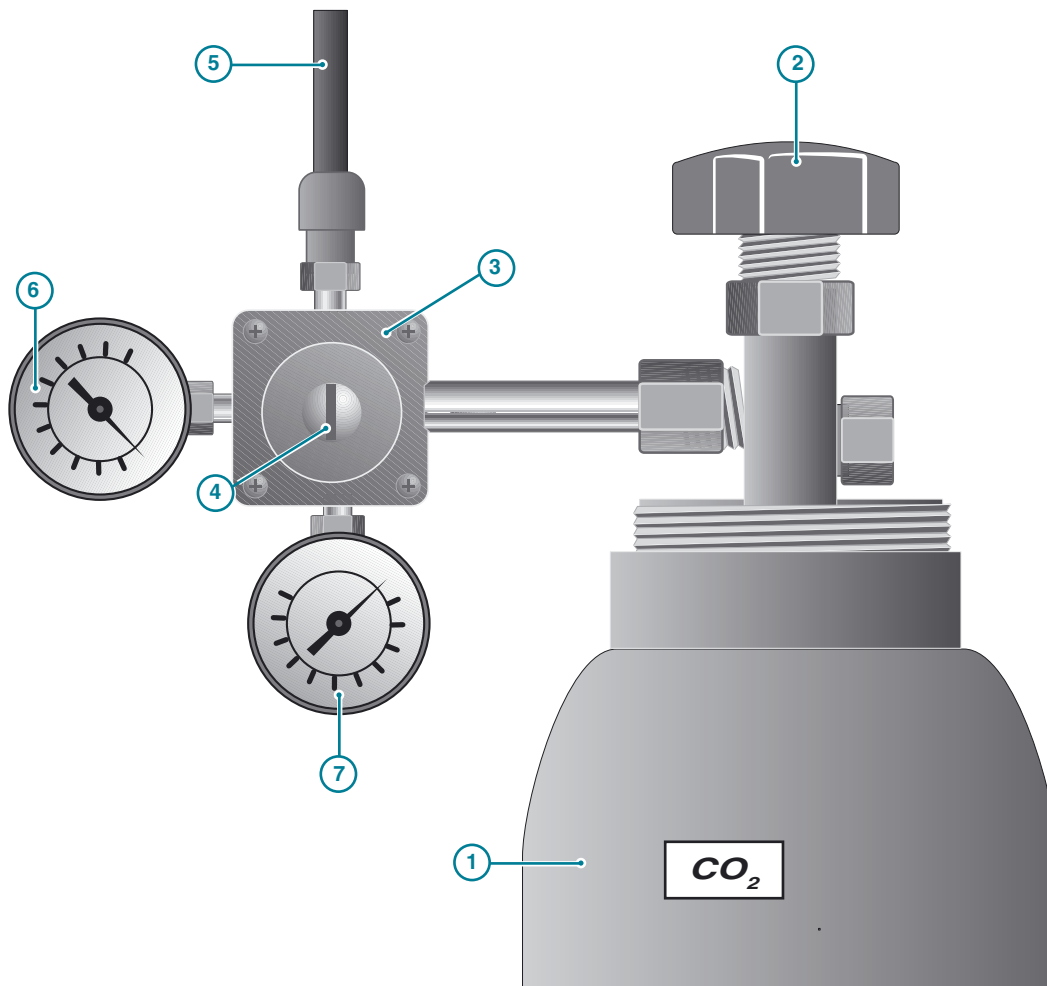

NI1404-130

	Capacità bombola CO ₂ CO ₂ cylinder capacity Fassungsvermögen CO ₂ - Flasche Capacité bouteille CO ₂ Capacidad bombonas CO ₂	
	4 Kg (8,8 lbs)	10 Kg (22 lbs)
Autonomia bombola CO ₂ CO ₂ cylinder charging range Lt Reichweite CO ₂ - Flasche Autonomie bouteille CO ₂ Autonomía bombona CO ₂ usg	700 184,1	1600 420,8

6.3 AVVIAMENTO ACQUA GASSATA

- 1) Bombola CO₂
- 2) Rubinetto bombola CO₂
- 3) Regolatore di pressione CO₂
- 4) Vite regolazione pressione CO₂
- 5) Tubo uscita CO₂
- 6) Manometro pressione interna bombola (mostra la presenza del gas nella bombola)
- 7) Manometro pressione CO₂ in uscita; il valore deve essere 3÷4 bar.
Questo valore è regolato in fabbrica. Se necessario agite sulla vite 4

AVVERTENZE

ATTENZIONE! PER IL TRASPORTO, LO STOCCAGGIO E L'USO DI BOMBOLE CARICHE DI CO₂ SEGUIRE LE NORME LOCALI VIGENTI.

- Aprite il rubinetto 2 della bombola del CO₂.
- Agite sul pulsante dell'acqua gassata .
- Far defluire qualche litro di acqua fino a quando inizia ad uscire gassata.



Attenzione!

I risultati delle variazioni di pressione sulla gasatura avranno effetto solo dopo aver scaricato almeno 2 litri di acqua.

6.3 SETTING UP THE SPARKLING WATER

- 1) *CO₂ cylinder*
- 2) *CO₂ cylinder tap*
- 3) *CO₂ pressure regulator*
- 4) *CO₂ pressure adjusting screw*
- 5) *CO₂ outlet pipe*
- 6) *Cylinder internal pressure gauge*
(shows whether there is any gas inside the cylinder)
- 7) *Outlet CO₂ pressure gauge; the value should be of 3÷4 bars.*
This value is set at the factory.
If necessary, turn screw 4.

NOTICE

CAUTION! AFTER TRANSPORTING, STORING AND USING CO₂ CYLINDERS, FOLLOW LOCAL REGULATIONS CONCERNING THEIR USE.

- Turn tap 2 of the CO₂ cylinder.



- Press the pushbutton for carbonated water
- Let a few litres of water flow until carbonated water begins to come out.



Attention!

The results of pressure variations on carbonation will only have effect when at least 2 litres of water have been drained off.

6.3 FÜLLUNG DER EISVITRINENWANNE

- 1) *CO₂-Flasche*
- 2) *Hahn der CO₂-Flasche*
- 3) *CO₂-Druckregler*
- 4) *CO₂-Druckreglerschraube*
- 5) *CO₂-Ausgangsschlauch*
- 6) *Druckwächter Flascheninnere (zeigt an, dass sich Gas in der Flasche befindet)*
- 7) *Manometer CO₂-Ausgangsdruck; der angezeigte Wert muss 3-4 bar betragen.*
Dieser Wert wurde werkseitig eingestellt.
Gegebenenfalls ist die Schraube 4 zu regulieren.

HINWEISE

ACHTUNG: BITTE BEACHTEN SIE DIE ÖRTLICHEN BESTIMMUNGEN, WAS DEN TRANSPORT, DIE LAGERUNG UND DIE BENÜTZUNG VON CO₂-GASFLASCHEN BETRIFFT.

- Öffnen Sie den Hahn 2 der CO₂-Flasche



- Betätigen Sie den Wahlschalter für Sprudelwasser
- Lassen Sie einige Liter Wasser ablaufen, bis Sprudelwasser geliefert wird.



Achtung!

Die Druckveränderung wirkt erst nach Ablass von mindestens 2 Liter Wasser auf die Kohlensäurehaltigkeit.

6.3 DEMARRAGE EAU GAZEUSE

- 1) *Bouteille de CO₂*
- 2) *Robinet de la bouteille de CO₂*
- 3) *Régulateur de pression CO₂*
- 4) *Vis de réglage pression CO₂*
- 5) *Tuyau sortie CO₂*
- 6) *Manomètre pression interne bouteille (indique la présence de gaz dans la bouteille)*
- 7) *Manomètre pression CO₂ en sortie; la valeur doit être 3÷4 bar, cette valeur est réglée en usine.*
Si nécessaire, servez-vous de la vis 4.

AVIS

ATTENTION! POUR LE TRANSPORT, LE STOCKAGE ET L'UTILISATION DE BOUTEILLES CONTENANT DU CO₂ CONFORMEZ-VOUS AUX REGLEMENTATIONS LOCALES PREVUES EN LA MATIERE.

- Ouvrez le robinet 2 de la bouteille de CO₂.



- Appuyez sur la touche de l'eau gazeuse
- Faites couler quelques litres d'eau jusqu'à ce qu'elle sorte gazeuse.



Attention !

Les résultats de variation de pression sur la gazéification prendront effet seulement après avoir vidé au moins 2 litres d'eau.

6.3 PUESTA EN MARCHA AGUA EN FORMA GASEOSA

- 1) *Bombona CO₂*
- 2) *Válvula bombona CO₂*
- 3) *Regulador de presión CO₂*
- 4) *Tornillo regulador de presión CO₂*
- 5) *Tubo de salida CO₂*
- 6) *Manómetro presión interna bombona (muestra la presencia del gas en la bombona)*
- 7) *Manómetro presión CO₂ en salida; el valor debe ser de 3÷4 bares.*
Este valor es regulado en la fábrica. Operar con el tornillo 4 cuando sea necesario.

ADVERTENCIAS

ATENCIÓN! PARA EL TRANSPORTE, EL ALMACENAMIENTO Y EL USO DE BOTELLAS CARGADAS DE CO₂ SIGA LAS NORMAS LOCALES VIGENTES.

- Abrir la válvula 2 de la bombona del CO₂.



- Presionar el botón del agua carbonatada
- Hacer salir algunos litros de agua hasta obtener la salida de agua carbonatada.



¡Atención!

Los resultados de las variaciones de presión en el gasado producirán efecto sólo después de haber desagotado al menos 2 litros de agua.

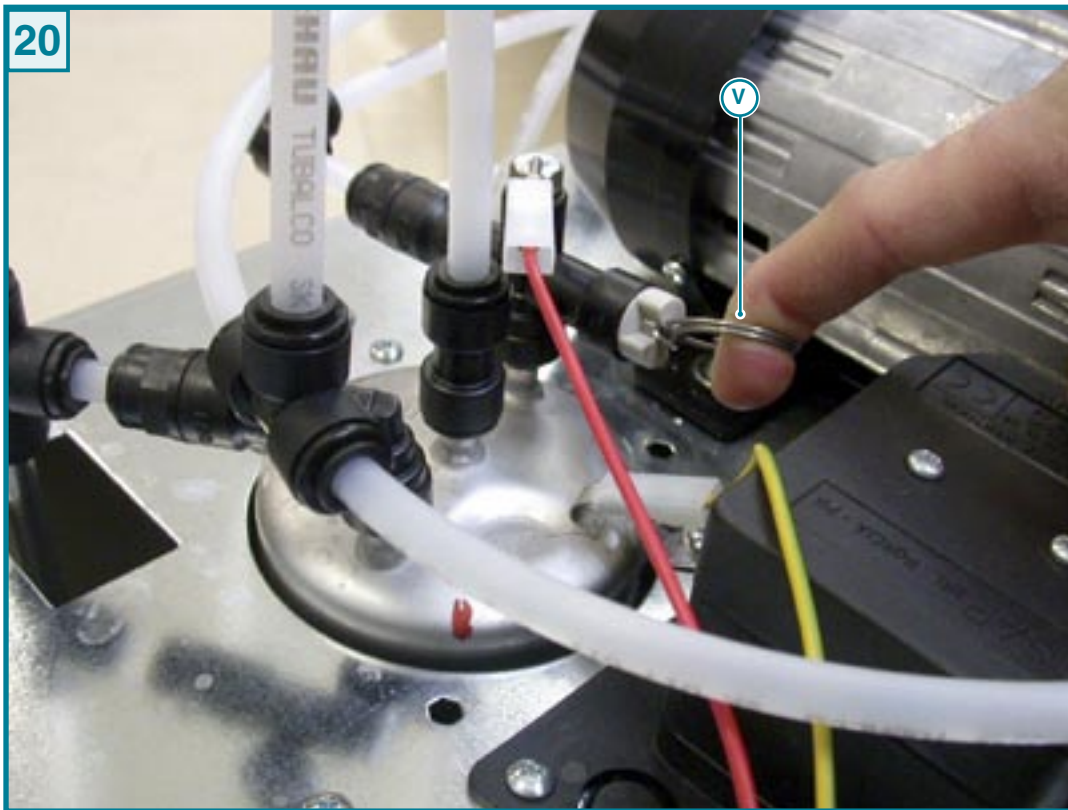

NI1404-F4644

I

Consigli di utilizzo per l'acqua gassata

Per garantire il buon funzionamento nel tempo della pompa è necessario che la macchina funzioni sempre con presenza di acqua nel circuito di raffreddamento.

Se viene a mancare l'acqua di rete, un sistema di protezione interviene e blocca il funzionamento della pompa (viene illuminata la spia "NO WATER")

- La pompa viene bloccata dopo **4 minuti** di lavoro in continuo.

Per ripristinare il funzionamento dell'apparecchio occorre scollegare l'apparecchio dalla rete elettrica e ricollegarlo solo in presenza di acqua di rete.

La qualità della gasatura dipende anche dalla temperatura dell'acqua, pertanto all'installazione è necessario attendere che il refrigeratore abbia raffreddato sufficientemente l'acqua e formato il banco di ghiaccio.

Dopo circa **40 min.** è possibile prelevare acqua fredda naturale e gassata agendo sugli appositi pulsanti.

Nell'installazione, o durante la sostituzione della bombola del CO₂, oppure se il refrigeratore è rimasto senz'acqua, possono entrare delle bolle d'aria all'interno del gasatore.

Queste bolle d'aria possono ridurre la qualità della gasatura pertanto occorre procedere ad eliminarle:

- Chiudete la bombola CO₂
- Spurgare il circuito tirando l'anello della valvola di sfiato **V**.
- Riaprite la bombola CO₂
- Fate defluire almeno due litri di acqua gassata

6.4 IGIENIZZAZIONE

- Una volta verificato il corretto funzionamento, procedete alla fase di "pulizia interna ed igienizzazione" come descritto nel capitolo 8.

Advice on using the appliance for carbonated water

To guarantee the correct operation of the pump in time, the appliance must always be operated with water in the cooling circuit.

If mains water is insufficient, a protection system intervenes and blocks pump functioning (the NO WATER warning light is illuminated).

- The pump is blocked after **4 minutes** of continual working.

To restore functioning the apparatus must be disconnected from the electrical network and reconnected when there is sufficient water in the mains system.

The quality of the carbonation process also depends on the temperature of the water, which means you should wait for the water cooler to have cooled the water down sufficiently upon installation and the ice bank has been formed.

Both still and carbonated water can be dispensed by pressing the relative buttons after approximately **40 minutes**.

When installing the appliance, or when replacing the CO₂ cylinder, or if the water cooler has no water left inside it, a few air bubbles may enter the

carbonation device.

These air bubbles could diminish the quality of the carbonation process, and we therefore recommend you remove them:

- Close the CO₂ cylinder
- Drain the circuit by pulling the outlet valve ring V.
- Reopen the CO₂ cylinder
- Drain off at least two litres of sparkling water

6.4 HYGIENIC CLEANING

- Once you have checked that the appliance works properly, go on to the "internal cleaning and hygienic cleaning" stage as described in chapter 8.

Ratschläge zur Bereitung von Sprudelwasser

Um eine dauerhaft optimale Betriebsweise der Pumpe zu gewährleisten, ist darauf zu achten, dass sich in dem in Betrieb befindlichen Gerät stets Wasser befindet.

Fehlt Wasser des Versorgungsnetzes, schaltet sich ein Sicherheitssystem ein und die Pumpe wird blockiert (es leuchtet die Kontrolllampe „NO WATER“ auf).

- Die Pumpe wird nach **4 Minuten** laufendem Betrieb blockiert.

Zur Wiederinbetriebnahme des Gerätes muss die Stromnetzspeisung unterbrochen werden und darf erst wieder nach erfolgtem Zufluss von Wasser aus dem Versorgungsnetz vorgenommen werden.

Die Qualität der Kohlensäureanreicherung hängt u.a. von der Wassertemperatur ab. Daher ist nach der Installation abzuwarten, bis das Wasser durch das Gerät ausreichend gekühlt wurde und die Eisvitrine betriebsbereit ist.

Nach ca. **40 Minuten** kann über die entsprechenden Tasten gekühltes stilles oder gekühltes Sprudelwasser entnommen werden.

Bei der Installation, bei Austausch der CO₂-Flasche oder aufgrund einer eventuellen

Unterbrechung der Wasserversorgung des Kühlers können Luftblasen in das Innere des Kohlensäureversetzers gelangen.

Diese Luftblasen können die Qualität der Kohlensäureanreicherung beeinträchtigen und sollten daher möglichst entfernt werden.

- CO₂-Flasche schließen
- Kreislauf reinigen, indem der Ventilring des Auslasses V gezogen wird.
- CO₂-Flasche wieder öffnen
- Mindestens 2 Liter kohlensäurehaltiges Wasser abfließen lassen.

6.4 HYGIENISCHE REINIGUNG

- Nachdem Sie sichergestellt haben, dass das Gerät ordnungsgemäß funktioniert, gehen Sie zur nächsten Phase, der "Reinigung der Innenteile und der hygienischen Reinigung", gemäß Abschnitt 8.

Conseils d'utilisation pour l'eau gazeuse

Pour garantir le bon fonctionnement de la pompe dans le temps, il faut toujours qu'il y ait de l'eau dans le circuit de refroidissement pendant le fonctionnement de l'appareil.

Lorsque l'eau vient à manquer dans le circuit, un système de protection intervient et bloque le fonctionnement de la pompe (le voyant "NO WATER" s'allume).

- La pompe se bloquera après **4 minutes** de travail continu.

Pour rétablir le fonctionnement de l'appareil il faut déconnecter l'appareil du circuit électrique et ne le reconnecter que lorsqu'il y aura de l'eau dans le circuit.

La qualité de la gazéification dépend aussi de la température de l'eau. Au moment de l'installation, il faut par conséquent attendre que le refroidisseur ait suffisamment refroidi l'eau et formé le bac à glaçons.

Au bout de **40 mn**, vous pourrez vous servir en eau froide plate ou gazeuse en agissant sur les boutons correspondants.

Lors de l'installation de la bouteille de CO₂ ou de son remplacement, ou bien si le refroidisseur est en panne d'eau, il se peut que des bulles d'air entrent à l'intérieur du dispositif de gazéification.

Ces bulles d'air peuvent réduire la qualité de la gazéification, il faut par conséquent les éliminer:

- Fermez la bouteille CO₂
- Purger le circuit en tirant l'anneau du robinet de purge V.
- Ouvrez de nouveau la bouteille CO₂
- Faites écouler au moins deux litres d'eau gazeuse

6.4 ASSAINISSEMENT

- Après avoir contrôlé le bon fonctionnement de l'appareil, procédez à l'opération de "nettoyage interne et assainissement" comme décrit dans le chapitre 8.

Consejos de uso para el agua con gas

Para garantizar un buen funcionamiento de la bomba a lo largo del tiempo, es necesario que la máquina funcione siempre con presencia de agua en el circuito de refrigeración.

Quando falta el agua de red, interviene un sistema de protección que bloquea el funcionamiento de la bomba (se ilumina el indicador luminoso "NO WATER").

- La bomba viene bloqueada después de **4 minutos** de función continua.

Para restablecer el funcionamiento del aparato es preciso desconectar el mismo de la red eléctrica y volver a conectarlo sólo ante la existencia del agua de red.

La calidad de la gasificación depende también de la temperatura del agua, por lo tanto, luego de la instalación, será necesario esperar a que el refrigerador haya enfriado suficientemente el agua y formado el acumulador de hielo.

Después de unos **40 min.**, será posible obtener agua fría natural y con gas accionando los botones pertinentes.

En la instalación, o durante la sustitución de la bombona del CO₂, o bien si

el refrigerador se ha quedado sin agua, pueden entrar burbujas de aire en el interior del gasificador.

Estas burbujas de aire pueden reducir la calidad de la gasificación, por lo que es necesario eliminarlas:

- Cierre la bombona CO₂
- Purgar el circuito tirando el anillo de la válvula de escape V.
- Vuelva a abrir la bombona CO₂
- Hacer fluir al menos dos litros de agua en forma gaseosa

6.4 HIGIENIZACIÓN

- Una vez verificado el correcto funcionamiento se debe pasar a la fase de "limpieza interna e higienización" de la manera ilustrada en el capítulo 8.



NI1404-F0007



Le operazioni di manutenzione devono essere compiute da personale qualificato.

Maintenance operations should be carried out by a qualified professional.

Die Wartungsarbeiten dürfen nur durch Fachpersonal durchgeführt werden.

Les opérations d'entretien doivent être effectuées par du personnel qualifié.

Las operaciones de mantenimiento deben ser ejecutadas por personal calificado.

I 7 MANUTENZIONE ORDINARIA

• Pulizia esterna

- Pulite la parte esterna con un panno umido, non usate solventi o detersivi abrasivi.

• Sostituzione bombole CO₂

- Chiudete la bombola CO₂.
- Scollegate il riduttore di pressione.
- Montate la bombola come descritto nel capitolo Installazione.

• Pulizia vaschetta

- Pulite le vaschette e rimuovete eventuali residui che possono ostruire il condotto di scarico (dove presente).

• Pulizia filtro meccanico acqua (se presente)

- Smontate il raccordo metallico in ingresso e rimuovete eventuali impurità (fig.21).

Quando scarica (verificare sul manometro 6)

Settimanale.

Mensile

• Pulizia condensatore frigo

- Rimuovete residui di polvere o sporcizia con l'uso di un aspirapolvere domestico o simile.
- Non usate getti di aria compressa.
- Non usate spazzole metalliche.

Mensile

• Pulizia beccucci erogatori

- Rimuovete il beccuccio inox ed eliminate il calcare tramite una soluzione disincrostante per uso alimentare.

Trimestrale

GB 7 ROUTINE MAINTENANCE

<ul style="list-style-type: none"> • Clening the outside of the appliance - Clean the external part with a damp cloth, do not use solvents or abrasive detergents. 		<ul style="list-style-type: none"> • Cleaning the mechanical water filter (if present) - Disassemble the metal fitting on the water inlet and remove any impurities (Fig.21). 	<i>Every month</i>
<ul style="list-style-type: none"> • CO2 cylinder replacement - Close the CO₂ cylinder. - Disconnect the pressure reducer. - Fit the cylinder on as described in the Installation chapter 	When it drains (check on manometer 6)	<ul style="list-style-type: none"> • Cleaning the fridge condenser - Remove any dust or dirt using a vacuum cleaner or similar appliance - Do not use compressed air jets. - Do not use metal brushes. 	<i>Every month</i>
<ul style="list-style-type: none"> • Tray cleaning - Clean the tray and remove any residue that could obstruct the drain pipe (where present). 	<i>Every week.</i>		
		<ul style="list-style-type: none"> • Cleaning the water dispensing spouts - Remove the steel nozzle and eliminate all the limestone with a food descaling solution. 	<i>Quarterly</i>

D 7 WARTUNG

<ul style="list-style-type: none"> • Reinigung der Außenteile des Geräts - Reinigen Sie die äußeren Geräteteile mit einem feuchten Tuch; verwenden Sie dazu keine Lösungs- oder Scheuermittel. 		<ul style="list-style-type: none"> • Reinigung des mechanischen Wasserfilters (so vorhanden) - Entfernen Sie den Metallanschluss am Eingang und säubern Sie diesen von eventuellen Unreinheiten (Abb.21). 	<i>Monatlich.</i>
<ul style="list-style-type: none"> • Austausch der CO2-Flasche - CO₂-Flasche schließen. - Druckminderer abnehmen. - Neue Flasche gemäß Abschnitt "Installation" anschließen. 	Bei Abfluss (Manometer 6 prüfen)	<ul style="list-style-type: none"> • Reinigung Kühlanlagenkondensator - Entfernen Sie Staub- oder Schmutzrückstände mit einem normalen Staubsauger oder einem ähnlichen Gerät - Verwenden Sie keine Druckluft. - Verwenden Sie keine Metallbürsten. 	<i>Monatlich.</i>
<ul style="list-style-type: none"> • Reinigung der Schale - Reinigen Sie die Schale und entfernen Sie evtl. Rückstände, die den Ablauf verstopfen könnten (wo vorhanden). 	<i>Wöchentlich.</i>		
		<ul style="list-style-type: none"> • Reinigung der Zapfdüsen - Nehmen Sie den Einfüllhahn Inox ab und entfernen Sie den Kalk mit eigens für Lebensmittel vorgesehenen Produkten 	<i>Alle drei Monate</i>

F 7 ENTRETIEN ORDINAIRE

<ul style="list-style-type: none"> • Nettoyage extérieur - Nettoyez l'extérieur avec un chiffon humide, n'utilisez ni solvants ni détergents abrasifs. 		<ul style="list-style-type: none"> • Nettoyage du filtre à eau mécanique (s'il est présent) - Démontez le raccord métallique en entrée et débarrassez-le de toute impureté (fig. 21) 	<i>Mensuel.</i>
<ul style="list-style-type: none"> • Remplacement bouteilles de CO2 - Fermez la bouteille de CO₂. - Débranchez le réducteur de pression. - Montez la bouteille (voir chap. installation) 	Quand elle évacue (vérifier sur le manomètre 6)	<ul style="list-style-type: none"> • Nettoyage condenseur réfrigérateur - Enlevez la poussière ou la saleté à l'aide d'un aspirateur ou d'un électroménager similaire - N'utilisez pas de jets d'air comprimé. - N'utilisez pas de brosses métalliques. 	<i>Mensuel.</i>
<ul style="list-style-type: none"> • Nettoyage bac - Nettoyez les bacs et enlevez au besoin les résidus qui peuvent boucher le conduit d'évacuation (où il est présent). 	<i>Hebdomadaire.</i>		
		<ul style="list-style-type: none"> • Nettoyage des distributeurs - Enlevez le bec inox et éliminez le calcaire à l'aide d'une solution désincrustante pour l'usage alimentaire 	<i>Trimestriel</i>

E 7 MANTENIMIENTO ORDINARIO

<ul style="list-style-type: none"> • Limpieza externa - Limpie la parte externa con un paño húmedo, no utilice disolventes ni detergentes abrasivos. 		<ul style="list-style-type: none"> • Limpieza del filtro mecánico del agua (si existente) - Desmante el empalme metálico de entrada y retire las impurezas (fig.21). 	<i>Mensual.</i>
<ul style="list-style-type: none"> • Sustitución bombonas CO2 - Cerrar la bombona CO₂. - Desconectar el reductor de presión. - Instalar la bombona de la manera indicada en el capítulo Instalación. 	Cuando descarga (verificar el manómetro 6)	<ul style="list-style-type: none"> • Limpieza condensador frigorífico - Eliminar residuos de polvo o suciedad mediante un aspirador doméstico u otro aparato similar - No usar chorros de aire comprimido. - No usar cepillos metálicos. 	<i>Mensual</i>
<ul style="list-style-type: none"> • Limpieza cubeta - Limpiar las cubetas eliminando posibles residuos que pueden obstruir el conducto de descarga (donde se encuentre). 	<i>Semanal.</i>		
		<ul style="list-style-type: none"> • Limpieza de los pitorros de abastecimiento - Remover la espita inoxidable y eliminar la caliza con una solución desincrustante de uso alimentario 	<i>Trimestral</i>

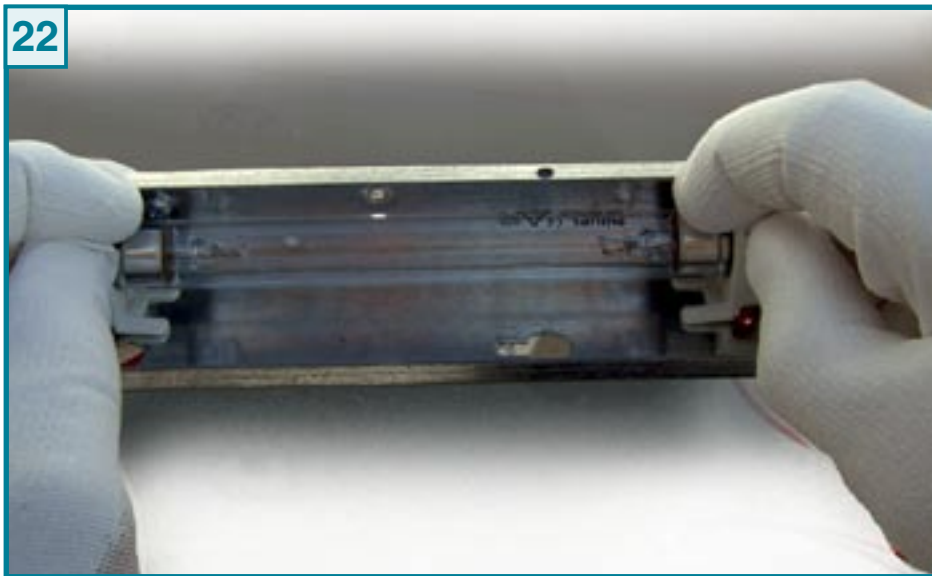

NI1404-F0004



Le operazioni di manutenzione devono essere compiute da personale qualificato.

Maintenance operations should be carried out by a qualified professional.

Die Wartungsarbeiten dürfen nur durch Fachpersonal durchgeführt werden.

Les opérations d'entretien doivent être effectuées par du personnel qualifié.

Las operaciones de mantenimiento deben ser ejecutadas por personal calificado.

I 7 MANUTENZIONE ORDINARIA

• Cavo di alimentazione

- Controllate lo stato e l'integrità del cavo elettrico di alimentazione.

Mensile.

• Controllo collegamento idraulico

- Controllate lo stato e l'integrità del tubo di alimentazione dell'acqua e l'assetto dello scarico.
- Controllate l'assenza di perdite.

Mensile.

• Ricambio acqua nella vasca banco di ghiaccio

- Spegnete l'apparecchio e attendete almeno **4 ore** per lo scongelamento.
- Scollegate il tubo di alimentazione dell'acqua di rete e collegatelo all'attacco **7** (fig 3,4 o 5)
- Fate defluire l'acqua per alcuni minuti in modo da ricambiare l'intero contenuto della vasca.
- Ricollegate correttamente il tubo di alimentazione.

Semestrale

• Sostituzione lampada UV zona erogazione (se presente)

- Indossare guanti protettivi in lattice monouso per evitare di toccare la lampada con le mani; il contatto con le sostanze della pelle possono compromettere drasticamente la durata della lampada.
- Accedete all'interno dell'apparecchio in prossimità della zona di erogazione.
- Smontare la vite di chiusura e asportate il coperchio (fig.22).
- Smontare e sostituire la lampada con una del medesimo tipo.
- Rimontare tutte le parti a ritroso.

Ogni 6000 ore di funzionamento (circa 8 mesi)

Attenzione! l'irradiazione diretta della lampada UV è pericolosa per gli occhi e per la pelle.

GB 7 ROUTINE MAINTENANCE

<ul style="list-style-type: none"> • Power supply cable - Check the condition and soundness of the electricity supply cable. 	Every month	<ul style="list-style-type: none"> • Replace the distribution area UV bulb (if present) - Wear protection latex disposable gloves to avoid touching the lamp with your hands. The contact with the skin can prejudice the duration of the lamp - Enter the appliance near to the distribution area. - Unscrew the tightening screw and remove the cover (fig.22) - remove the lamp and replace it with one of the same kind. - mount again all the components in reverse 	Every 6000 hours of functioning (about 8 months)
<ul style="list-style-type: none"> • Hydraulic connection control - Check the condition and soundness of the water supply pipe and that the drain pipe is in good order. - Make sure there are no leaks. 	Every month		
<ul style="list-style-type: none"> • Water exchange in he ice compartment - Switch the appliance off and wait at least 4 hours for defrosting. - Disconnect the water network supply pipe and connect it to attachment 7 (fig 3,4 or 5) - drain the water off for a few minutes to change the entire content of the compartment - Reconnect the supply pipe correctly. 	Every six months		

Attention! direct irradiation of the UV lamp is dangerous both for the eyes and for the skin

D 7 WARTUNG

<ul style="list-style-type: none"> • Versorgungskabel - Vergewissern Sie sich, dass das Versorgungs-kabel intakt ist. 	Monatlich.	<ul style="list-style-type: none"> • Auswechseln der UV-Lampe im Auslassbereich (so vorhanden) - Einweg-Schutzhandschuhe aus Latex tragen, und das Berühren der Lampe zu vermeiden. Der Kontakt mit den Substanzen der Haut könnte die Lebensdauer der Lampe drastisch beeinträchtigen - In das Geräteinnere in Auslassnähe greifen. - Verschlusschrauben entfernen und Deckel abnehmen (Abb.22). - Die Lampe herausdrehen und mit einer Lampe vom gleichen Typ ersetzen. - Die Teile in umgekehrter Reihenfolge wieder montieren. 	Nach 6000 Betriebsstunden (ca. 8 Monaten)
<ul style="list-style-type: none"> • Kontrolle des Wasseranschlusses - Vergewissern Sie sich, dass der Wasser-Zuleitungsschlauch intakt ist und der Ablaufschlauch ordnungsgemäß verläuft. - Stellen Sie sicher, dass alle Anschlüsse dicht sind. 	Monatlich.		
<ul style="list-style-type: none"> • Wasserumlauf in der Eisvitrinenwanne - Gerät ausschalten und mindestens 4 Stunden abtauen lassen. - Verbindung Wassernetzversorgungsschlauch unterbrechen und diesen mit Anschluss 7 verbinden(Abb. 3,4 oder 5) - Wasser einige Minuten lang abfließen lassen, um den gesamten Wanneninhalte zu erneuern. - Den Speisungsschlauch wieder korrekt anschließen. 	Halbjährlich		

Achtung! Die direkte Bestrahlung der UV-Lampe ist für Augen und Haut schädlich.

F 7 ENTRETIEN ORDINAIRE

<ul style="list-style-type: none"> • Câble d'alimentation - Contrôlez le bon état du câble électrique d'alimentation 	Mensuel.	<ul style="list-style-type: none"> • Substitution lampe UV zone de débit (si elle est présente) - Enfiler des gants de protection en latex jetables pour éviter de toucher la lampe avec les mains; le contact avec les substances de la peau peut compromettre drastiquement la durée de la lampe. - Accédez à l'intérieur de l'appareil à proximité de la zone de débit. - Dévissez la vis de serrage et enlevez le couvercle (fig.22) - Démontez et substituez la lampe avec une du même type. - Remonter toutes les parties à rebours. 	Toutes les 6000 heures de fonctionnement (environ 8 mois)
<ul style="list-style-type: none"> • Contrôle raccordement hydraulique - Contrôlez le bon état du tuyau d'alimentation de l'eau et la position de la vidange. - Contrôlez qu'il n'y a pas de fuites. 	Mensuel.		
<ul style="list-style-type: none"> • Renouvellement eau dans la cuve banc à glaçons - Eteignez l'appareil et attendez au moins 4 heures pour la décongélation. - Déconnectez le tuyau d'alimentation de l'eau de réseau et reliez-le à la fixation 7 (fig 3,4 o 5) - Faites sortir l'eau pendant quelques minutes de façon à renouveler tout le contenu de la cuve. - Reliez correctement le tuyau d'alimentation. 	Semestriel		

Attention! l'irradiation directe de la lampe UV est dangereuse pour les yeux et pour la peau.

E 7 MANTENIMIENTO ORDINARIO

<ul style="list-style-type: none"> • Cable de alimentación - Controlar el estado e integridad del cable eléctrico de alimentación. 	Mensual	<ul style="list-style-type: none"> • Sustitución lámpara Uv zona suministro (si existente) - Ponerse guantes protectivos desechables de látex para evitar tocar la lám-para con las manos; el contacto de las sustancias con la piel puede com-prometer drásticamente la duración de la lámpara. - Entre dentro del aparato cerca de la zona de suministro. - Desmontar el tornillo de cierre y colocar la tapa (fig.22) - Desmontar y sustituir la lámpara con otra del mismo tipo. - Volver a montar todas las partes al revés 	Cada 6000 horas de funcionamiento (cerca 8 meses)
<ul style="list-style-type: none"> • Control conexión del agua - Controlar el estado e integridad del tubo de alimentación del agua y la alineación de la descarga. - Controlar la ausencia de pérdidas. 	Mensual		
<ul style="list-style-type: none"> • Recambio agua en la bañera compartimiento de hielo - Apague el aparato y espere por lo menos 4 horas para el descongelamiento. - Desconecte el tubo de alimentación del agua de red y conéctelo a la conexión 7 (fig 3,4 o 5) - Haga fluir el agua por algunos minutos de modo que cambie el contenido completo de la bañera. - Reconecte correctamente el tubo de alimentación. 	Semestral		

¡Cuidado! La irradiación directa de la lámpara UV es peligrosa para los ojos y para la piel

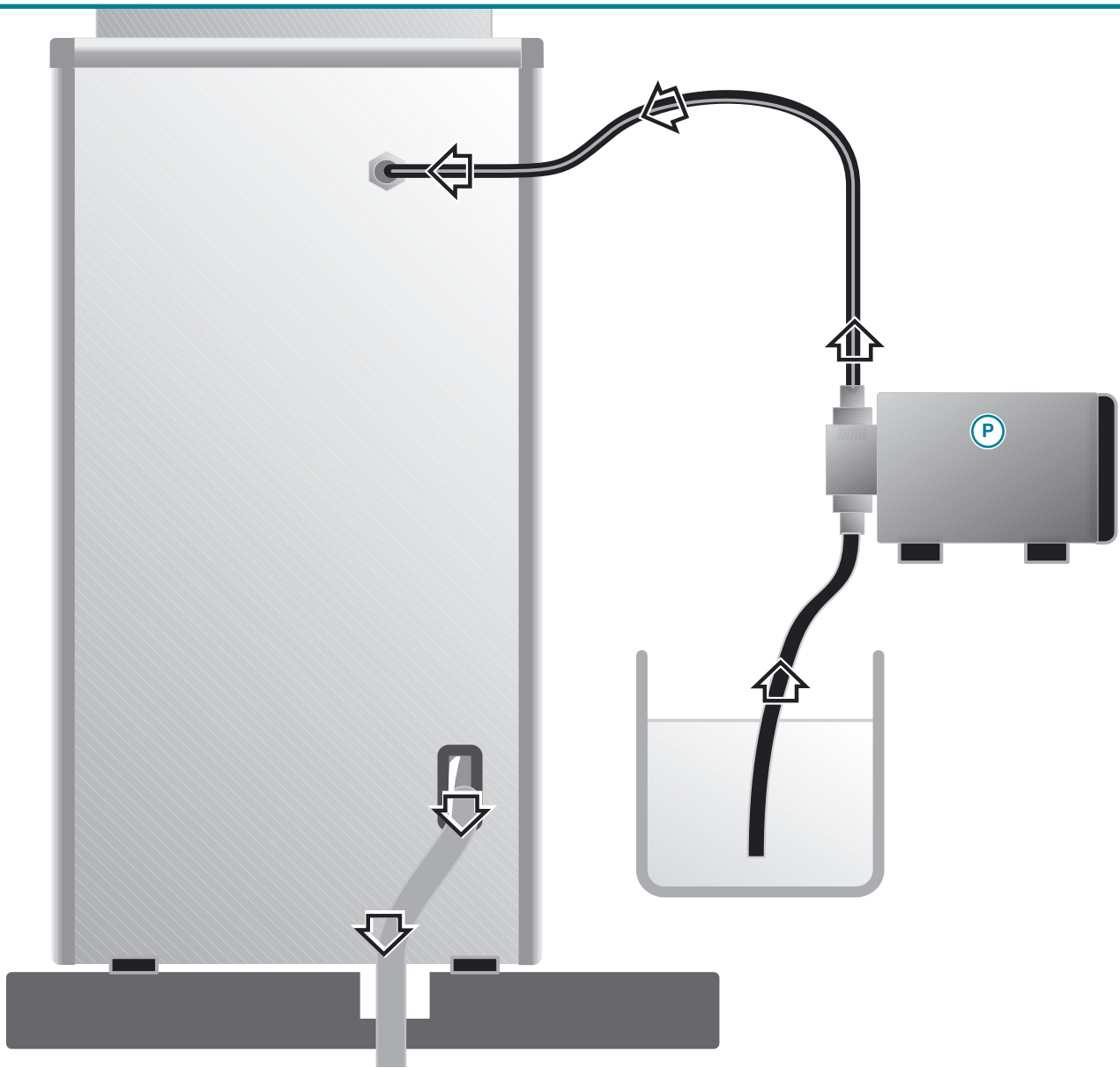

I 8 PULIZIA INTERNA/ IGIENIZZAZIONE

ATTENZIONE! I prodotti usati per la sanificazione, considerando che si tratta di sostanze corrosive acide e alcaline, devono essere utilizzati adottando guanti monouso e occhiali per proteggere gli occhi. Quando si esegue l'operazione di sanificazione, è necessario rispettare tempi di reazione del prodotto, percentuali di sanificante e quantità di acqua per il risciacquo.

- L'operazione di igienizzazione/ sanificazione deve essere eseguita ad ogni installazione del refrigeratore e:
 - ogni 6 mesi di utilizzo dello stesso (*)
 - ad ogni cambio del filtro acqua
 - dopo un periodo di inutilizzo di una o più settimane
- (*) Se il refrigeratore è installato presso Ospedali, Scuole, Strutture per anziani, Cliniche, è consigliata la sanificazione ogni 3 mesi

Preparazione della soluzione igienizzante

- Preparate **5 litri** di acqua
- Aggiungete all'acqua il **5%** di "perossido di idrogeno a **130 volumi** (Acqua ossigenata a 130 volumi); per il dosaggio usate un misurino graduato o una comune siringa

NB: se impiegate soluzioni igienizzanti commerciali attenetevi alle istruzioni fornite dal produttore e incluse nella confezione.

- Con l'ausilio di una pompa **P** collegare l'ingresso dell'acqua della macchina al

**Attenzione! Se nella macchina è installato il Filtro dechloratore, procedere come segue:
Togliere la cartuccia del filtro e montare la finta cartuccia mod. TEST CAN.**

- contenitore con la soluzione disinfettante.
- Avviare la pompa facendo entrare la soluzione disinfettante nella macchina e quindi, contemporaneamente, aprire i rubinetti in modo da far uscire tutta la soluzione igienizzante dai beccucci di erogazione.
- Prima che la soluzione disinfettante finisca, fermare la pompa e interrompete l'erogazione.
- Lasciare agire la soluzione disinfettante per almeno **20 minuti**.
- Ricollegare la macchina alla rete idrica.
- Fate uscire dai rubinetti almeno **15 litri** d'acqua in modo da **risciacquare adeguatamente** l'impianto idrico, prima di riutilizzare la macchina.

GB 8 INTERNAL CLEANING/ HYGIENIC CLEANING

 **WARNING!** Considering that the products used for the hygienic cleaning are acid and alkali corrosive substances, disposable gloves must be used as well as glasses to protect your eyes. When this hygienic cleaning is carried out, you must keep to the product reaction times, percentages of hygienic detergent and quantity of water necessary for rinsing.

- The operation of higienization/sterilization has to be carried out every time the refrigerator is installed and:
 - every 6 months when it is used (*)
 - every time the water filter is changed
 - after an inoperative period of one or more weeks

(*) If the refrigerator is installed in Hospitals, Schools, Old people's homes, or Clinics, it is recommended to sterilize it every 3 months

Hygienic cleaning solution preparation

- Prepare **5 litres** of water
- Add to it **5%** of "hydrogen peroxide" at **130 volumes**; for the doses, use a graded measure or an ordinary syringe

NB: if you use commercial hygienic cleaning solutions, keep to the instructions provided by the manufacturer and included in the package.

Warning! If the appliance is equipped with a chlorine filter, proceed as follows:
Remove the filter cartridge and fit on the false cartridge mod. TEST CAN.

- With the help of a pump **P**, connect the appliance's water inlet to the container with the disinfecting solution.
- Start the pump up so a disinfectant solution enters the machine and then, at the same time, open the taps so that the disinfectant runs from the distribution nozzles.
- Before the solution runs out, stop the pump and interrupt the dispensing.
- Leave the disinfectant to act for at least **20 minutes**.
- Reconnect the appliance to the mains water supply.
- Let at least **15 litres** of water flow out of the taps so as to **rinse** the hydraulic system **suitably**, before using the appliance again.

D 8 REINIGUNG DER INNEREN GERÄTETEILE/ HYGIENISCHE REINIGUNG

 **ACHTUNG!** Da es sich bei den zur hygienischen Reinigung der Innenteile eingesetzten Produkten um korrosive, ätzende und alkalische Stoffe handelt, sind zur Handhabung dieser geeignete Einweg-Handschuhe und eine Brille zum Schutz der Augen zu verwenden. Bei der Durchführung dieser Arbeiten zur Hygienisierung des Gerätes, müssen die Reaktionszeiten des Produkts, der prozentige Anteil an Hygienelösung sowie die zum Spülen einzusetzende Wassermenge eingehalten werden.

- Die Hygienisierung muss bei jeder Installierung des Wasserverteilers vorgenommen werden und zwar:
 - alle 6 Monate bei Benützung desselben (*)
 - bei jedem Wechsel des Wasserfilters
 - nach längerem Stillstand des Geräts von einer oder mehrerer Wochen

(*) Wenn der Wasserverteiler in Krankenhäusern, Schulen, Alteinrichtungen, Kliniken usw. installiert ist, empfiehlt sich eine dreimonatliche Reinigung

Zubereitung der Hygienelösung

- Bereiten Sie **5 Liter** Wasser vor.
- Fügen Sie diesem Wasser **5%** Wasserstoffperoxyd **130 Volumen** hinzu; verwenden Sie zur Dosierung ein graduiertes Messgefäß oder eine normale Spritze.

NB.: Bei Verwendung der im Handel befindlichen Hygienelösungen beachten Sie bitte die auf der Packungsbeilage befindlichen Anweisungen der Herstellerfirma.

Achtung! Wurde ein Chlorfilter installiert, ist wie folgt vorzugehen:
Filtereinsatz herausnehmen und den fingierten Einsatz Mod. TEST CAN. einsetzen.

- Schließen Sie mithilfe der Pumpe **P** den Wassereingang des Gerätes an den Behälter der Hygienelösung an.
- Pumpe einschalten und die Desinfektionslösung in die Maschine fließen lassen, gleichzeitig die Hähne aufdrehen, damit die gesamte Reinigungslösung durch die Auslassöffnungen abrinnen kann.
- Halten Sie die Pumpe an, bevor die gesamte Lösung ausgelaufen ist.
- Die Desinfektionslösung mindestens **20 Minuten** einwirken lassen.
- Schließen Sie das Gerät wieder an das Wassernetz an.
- Lassen Sie aus den Hähnen mindestens **15 Liter** Wasser auslaufen, damit die gesamte Wasseranlage **wirksam durchspült** wird.

F 8 NETTOYAGE INTERIEUR/ ASSAINISSEMENT

 **ATTENTION!** Les produits utilisés pour la désinfection sont des substances corrosives acides et alcalines, pour les appliquer, n'oubliez pas de mettre des gants jetables et des lunettes de protection. Lorsque vous procédez à l'opération d'assainissement, respectez les délais de réaction du produit, les pourcentages de désinfectant et la quantité d'eau nécessaire au rinçage.

- L'opération d'hygiénisation/assainissement doit être effectuée à chaque installation du réfrigérateur et:
 - tous les 6 mois d'utilisation du réfrigérateur (*)
 - chaque fois que vous changez le filtre eau
 - après une période d'inutilisation d'une ou plusieurs semaines

(*) Si le réfrigérateur se trouve à l'intérieur d'un hôpital, d'une école, d'un aménagement pour des personnes âgées, d'une clinique, un assainissement tous les 3 mois est conseillé

Préparation de la solution désinfectante

- Préparez **5 litres** d'eau
- Ajoutez **5%** de "péroxyde d'hydrogène à **130 volumes** (eau oxygénée à 130 volumes); pour le dosage utilisez un doseur gradué ou une seringue quelconque.

NB: si vous utilisez des solutions désinfectantes commerciales, suivez les instructions fournies par le fabricant comprises dans l'emballage.

Attention! Si l'appareil monte un filtre déchlorurant, procédez comme suit:
Enlevez la cartouche du filtre et montez la fausse cartouche mod. TEST CAN.

- Utilisez une pompe **P** pour raccorder l'entrée de l'eau de l'appareil au bac contenant la solution désinfectante.
- Mettez en marche la pompe en faisant entrer la solution désinfectante dans la machine et ensuite, en même temps, ouvrez les robinets de manière que toute la solution désinfectante sorte par les bacs verseurs.
- Avant que le désinfectant ne finisse, arrêtez la pompe et coupez le débit.
- Laissez agir la solution désinfectante pendant au moins **20 minutes**.
- Raccordez l'appareil à la canalisation d'eau.
- Faites couler au moins **15 litres** d'eau par les robinets de façon à **rincer à fond** l'installation avant de réutiliser l'appareil.

E 8 LIMPIEZA INTERNA/ HIGIENIZACIÓN

 **¡ATENCIÓN!** Considerando que se trata de sustancias corrosivas ácidas y alcalinas, los productos usados para la higienización deben aplicarse protegiéndose con guantes desechables y gafas apropiadas. Al efectuar la operación de higienización se deben respetar los plazos de reacción del producto, los porcentajes de higienizante y la cantidad de agua para el enjuague.

- La operación de higienización/esterilización tiene que ser llevada a cabo cada vez que se instala el refrigerador y:
 - cada 6 meses de uso del mismo (*)
 - cada vez que se sustituye el filtro del agua
 - después de un periodo de inutilidad de una o más semanas

(*) Si el refrigerador es instalado en Hospitales, Escuelas, Estructuras de ancianos, Clínicas, es aconsejable una esterilización cada 3 meses

Preparación de la solución higienizante

- Preparar **5 litros** de agua
- Agregar al agua un **5%** de peróxido de hidrógeno a **130 volúmenes** (agua oxigenada a 130 volúmenes); para la dosificación usar un cubilete graduado para medición o una jeringa común.

NOTA. Si se emplean soluciones higienizantes respetar las instrucciones proporcionadas por el fabricante que aparecen en el envase.

- Usar una bomba **P** para conectar la entrada del agua de la máquina al depósito

Atención! Si en la máquina está instalado el filtro anti cloro se debe proceder de la siguiente forma:
Retirar el cartucho del filtro e instalar el falso cartucho mod. TEST CAN.

- con la solución desinfectante.
- Encienda la bomba haciendo entrar la solución desinfectante en la máquina y luego, abra los grifos contemporáneamente de modo que salga toda la solución higienizante de los picos de suministro.
- Antes de que la solución desinfectante se termine detener la bomba e interrumpir el suministro.
- Deje actuar la solución desinfectante por al menos **20 minutos**.
- Conectar nuevamente la máquina a la red de agua.
- Hacer salir al menos **15 litros** de agua a través de los grifos a fin de **enjuagar adecuadamente** el sistema del agua antes de reutilizar la máquina.



Attenzione! Le operazioni devono essere compiute da personale qualificato

9.1 DIAGNOSTICA E ANOMALIE DI FUNZIONAMENTO

In questa sezione vengono espone le anomalie tipo che possono verificarsi.

Molti di questi problemi non sono causati dal refrigeratore, ma potrebbero essere causati dall'alimentazione elettrica o da un uso non corretto del refrigeratore.

Nella colonna **ANOMALIE** sono elencati i problemi che possono arrivare dal cliente.

Nella colonna **POSSIBILI CAUSE** sono elencate le 'probabili ragioni' causa del problema.

Nella colonna **INTERVENTO** sono elencate le rispettive azioni correttive.



Warning! The operations should be carried out by a qualified professional.

9.1 DIAGNOSIS AND OPERATING ANOMALIES

This section includes the typical anomalies that could occur.

Many of these problems are not caused by the cooler, but they could be brought about by the electricity supply or by an incorrect use of the water cooler.

In the **ANOMALY** column, the problems reported by the customer are listed.

In the **POSSIBLE CAUSES** column, the "probable reasons" behind the problem are listed.

In the **INTERVENTION** column, the corresponding corrective action is listed.



Achtung! Diese Eingriffe dürfen nur durch Fachpersonal durchgeführt werden.

9.1 DIAGNOSE UND BETRIEBSANOMALIEN

In diesem Abschnitt werden die typischen, eventuell auftretenden Anomalien behandelt.

Viele dieser Anomalien sind nicht immer dem Kühlgerät zuzuschreiben, sondern könnten auch durch die Stromversorgung oder durch einen unsachgemäßen Einsatz des Kühlgerätes verursacht werden.

Die Spalte **ANOMALIEN** enthält Probleme, die seitens des Kunden gemeldet werden.

Die Spalte **MÖGLICHE URSACHEN** enthält die 'möglichen Gründe', die zu einer derartigen Anomalie führen können.

Die Spalte **EINGRIFF** enthält die entsprechenden Korrekturmaßnahmen.



Attention! Les opérations doivent être effectuées par du personnel qualifié.

9.1 DIAGNOSTIC ET ANOMALIES DE FONCTIONNEMENT

Vous trouverez dans cette partie les anomalies type que peuvent se produire.

Nombre de ces problèmes ne sont pas causés par le refroidisseur mais pourraient dépendre de l'alimentation électrique ou d'un mauvais emploi du refroidisseur.

La colonne **ANOMALIES** énumère les problèmes signalés par les clients.

La colonne **CAUSES POSSIBLES** énumère les 'raisons probables' à l'origine du problème.

La colonne **INTERVENTION** énumère les interventions correctives correspondantes.



¡Atención! Estas operaciones deben ser ejecutadas por personal calificado.

9.1 DIAGNÓSTICO Y ANOMALÍAS DE FUNCIONAMIENTO

En esta sección se ilustran las anomalías tipo que pueden verificarse.

Muchos de estos problemas no son causados por el refrigerador sino que pueden ser causados por la alimentación eléctrica o por un uso incorrecto del refrigerador mismo.

En la columna **ANOMALÍAS** se indican los problemas que pueden verificarse.

En la columna **POSIBLES CAUSAS** se indican las 'probables causas' del problema.

En la columna **INTERVENCIÓN** se indican las respectivas acciones correctivas.

9.2 IMPIANTO FRIGORIFERO

ANOMALIA	POSSIBILE CAUSA	INTERVENTO
IL COMPRESSORE NON PARTE	<ul style="list-style-type: none"> - MANCA ELETTRICITÀ - TERMOSTATO IN POSIZIONE OFF, O REGOLATO AL MINIMO - TERMOSTATO DIFETTOSO - LA PROTEZIONE OVER-LOAD DEL COMPRESSORE E' DIFETTOSA - IL RELAY DI AVVIAMENTO E' DIFETTOSO - IL CONDENSATORE DI SPUNTO E' DIFETTOSO - IL COMPRESSORE E' DIFETTOSO 	<ul style="list-style-type: none"> - VERIFICARE CHE VI SIA TENSIONE NELLA PRESA - REGOLARE LA POSIZIONE DEL TERMOSTATO - SOSTITUIRE TERMOSTATO - SOSTITUIRE - SOSTITUIRE - SOSTITUIRE - SOSTITUIRE IL COMPRESSORE
L'ACQUA E' FREDDA, MA LA MACCHINA LAVORA ECCESSIVAMENTE O IN CONTINUO	<ul style="list-style-type: none"> - POCA VENTILAZIONE - IL CONDENSATORE E' SPORCO O COPERTO - IL TERMOSTATO E' IN POSIZIONE DI MASSIMO FREDDO - LA TEMPERATURA AMBIENTE SUPERA 32°C 	<ul style="list-style-type: none"> - DISTANZIARE LA MACCHINA DALLA PARETE - PULIRE IL CONDENSATORE O LIBERARLO DA OSTACOLI - REGOLARLO - E' NORMALE CHE LA MACCHINA LAVORI IN CONTINUO A TEMPERATURA AMBIENTE ELEVATA
IL COMPRESSORE LAVORA IN CONTINUO, MA L'ACQUA NON E' FREDDA	<ul style="list-style-type: none"> - PERDITA DI GAS DALL'IMPIANTO FRIGORIFERO - IL COMPRESSORE E' DIFETTOSO 	<ul style="list-style-type: none"> - CONTATTARE UN TECNICO SPECIALIZZATO (FRIGORISTA) - SOSTITUIRE IL COMPRESSORE

SISTEMA DI RAFFREDDAMENTO

ANOMALIA	POSSIBILE CAUSA	INTERVENTO
ECCESSIVO RUMORE DELLA MACCHINA, MA LAVORA NORMALMENTE	<ul style="list-style-type: none"> - LA MACCHINA NON E' LIVELLATA - ALCUNI TUBI TOCCANO DELLE PARTI ALL'INTERNO DELLA MACCHINA CAUSANDO VIBRAZIONI 	<ul style="list-style-type: none"> - LIVELLARE LA MACCHINA UTILIZZANDO I PIEDINI REGOLABILI - AGGIUSTARE LA POSIZIONE DEI TUBI ASSICURANDOSI CHE NON VADANO A TOCCARE CON ALTRE PARTI
L'ACQUA FREDDA ESCE PIANO O NON	<ul style="list-style-type: none"> - POCA PRESSIONE DELL'ACQUA IN INGRESSO - ELETTROVALVOLA DIFETTOSA - FILTRO ACQUA INTASATO - IL REGOLATORE DI TEMPERATURA È DIFETTOSO E CAUSA IL COMPLETO CONGELAMENTO DEL BANCO DI GHIACCIO 	<ul style="list-style-type: none"> - PROVVEDERE A FAR AUMENTARE LA PRESSIONE (AUTOCLAVE) - SOSTITUIRE - SOSTITUIRE - FAR SCIOLGIERE IL GHIACCIO. - SOSTITUIRE IL REGOLATORE DI TEMPERATURA

SISTEMA DI GASATURA

ANOMALIA	POSSIBILE CAUSA	INTERVENTO
L'ACQUA GASSATA E' POCO GASSATA O PER NIENTE	<ul style="list-style-type: none"> - LA PRESSIONE DEL GAS NEL RIDUTTORE CO2 E' REGOLATA A MENO DI 3 BAR - BOMBOLA CO2 ESAURITA - LA TEMPERATURA DELL'ACQUA IN USCITA E' ALTA - BOLLE D'ARIA NEL GASATORE 	<ul style="list-style-type: none"> - AUMENTARE FINO A 3.5 - 4 BAR - SOSTITUIRE - REGOLARE LA POSIZIONE DEL TERMOSTATO AL MASSIMO - SPURGARE IL GASATORE
ESCE SOLO GAS DALL'USCITA ACQUA GASSATA	<ul style="list-style-type: none"> - LE SONDE DI LIVELLO SONO SPORCHE - LA POMPA GIRA IN CONTINUO - LA POMPA GIRA IN CONTINUO, C'E' ACQUA IN INGRESSO - LA POMPA E' BLOCCATA O IL MOTORE-POMPA NON GIRA - IL CONTROLLO DEL LIVELLO È DIFETTOSO - E' INTERVENUTA LA SICUREZZA DELLA POMPA (NO WATER) 	<ul style="list-style-type: none"> - CONTROLLARE E SOSTITUIRE - NON C'E' ACQUA IN INGRESSO O FILTRO ACQUA INTASATO - IL RACCORDO IN INGRESSO AL GASATORE E' OSTRUITO. SMONTARE E PULIRE - CONTROLLARE E SOSTITUIRE - CONTROLLARE E SOSTITUIRE - VERIFICARE CHE CI SIA PRESSIONE SULLA RETE - SCOLLEGARE E RICOLLEGARE LA MACCHINA DALLA RETE ELETTRICA PER RESETTARLA
GOCCIOLAMENTO CONTINUO DALLE USCITE	<ul style="list-style-type: none"> - ELETTROVALVOLA SPORCA 	<ul style="list-style-type: none"> - SMONTARE L'ELETTROVALVOLA E PULIRE
L'ACQUA NATURALE ESCE GASSATA	<ul style="list-style-type: none"> - LA VALVOLA DI NON-RITORNO IN INGRESSO AL GASATORE E' SPORCA 	<ul style="list-style-type: none"> - SMONTARE E PULIRE O SOSTITUIRE

9.2 COOLING SYSTEM

ANOMALY	POSSIBLE CAUSE	INTERVENTION
THE COMPRESSOR WILL NOT START	<ul style="list-style-type: none"> - POWER FAILURE - THERMOSTAT ON THE OFF POSITION, OR SET TO THE MINIMUM - FAULTY THERMOSTAT - THE OVER-LOAD PROTECTION OF THE COMPRESSOR IS FAULTY - THE STARTING RELAY IS FAULTY - THE STARTING CAPACITOR IS FAULTY - THE COMPRESSOR IS FAULTY 	<ul style="list-style-type: none"> - CHECK THAT THERE IS VOLTAGE IN THE PLUG - ADJUST THE THERMOSTAT POSITION - REPLACE THE THERMOSTAT - REPLACE IT - REPLACE IT - REPLACE IT - REPLACE THE COMPRESSOR
THE WATER IS COLD BUT THE APPLIANCE IS OPERATING EXCESSIVELY OR NON-STOP	<ul style="list-style-type: none"> - LITTLE VENTILATION - THE CONDENSER IS DIRTY OR COVERED - THE THERMOSTAT IS ON MAXIMUM COLD POSITION - THE ROOM TEMPERATURE IS HIGHER THAN 32°C 	<ul style="list-style-type: none"> - PLACE THE APPLIANCE AWAY FROM THE WALL - CLEAN THE CONDENSER OR FREE IT OF ITS OBSTACLES - ADJUST IT - IT IS NORMAL THAT THE APPLIANCE WORKS AT A CONTINUOUSLY HIGH ROOM TEMPERATURE
THE COMPRESSOR WORKS CONTINUOUSLY, BUT THE WATER IS NOT COLD	<ul style="list-style-type: none"> - GAS LEAK FROM THE COOLING SYSTEM - THE COMPRESSOR IS FAULTY 	<ul style="list-style-type: none"> - CONTACT A SPECIALISED TECHNICIAN (REFRIGERATIONIST) - REPLACE THE COMPRESSOR

COOLING SYSTEM

ANOMALY	POSSIBLE CAUSE	INTERVENTION
TOO MUCH NOISE COMING FROM THE APPLIANCE, BUT IT IS WORKING NORMALLY	<ul style="list-style-type: none"> - THE MACHINE IS NOT LEVELLED - A FEW PIPES ARE TOUCHING SOME PARTS INSIDE THE APPLIANCE, THUS CAUSING IT TO VIBRATE 	<ul style="list-style-type: none"> - LEVEL THE APPLIANCE USING THE ADJUSTABLE FEET - ADJUST THE POSITION OF THE PIPES, MAKING SURE THEY DO NOT TOUCH ANY OTHER PARTS
THE COLD WATER COMES OUT SLOWLY OR NOT AT ALL	<ul style="list-style-type: none"> - LOW PRESSURE OF THE INLET WATER - FAULTY SOLENOID VALVE - CLOGGED WATER FILTER - THE TEMPERATURE ADJUSTER IS FAULTY AND CAUSES COMPLETE FREEZING OF THE ICE COMPARTMENT 	<ul style="list-style-type: none"> - TAKE STEPS TO INCREASE THE PRESSURE (AUTOCLAVE) - REPLACE IT - REPLACE IT - MAKE THE ICE MELT. - REPLACE THE TEMPERATURE ADJUSTER

CARBONATING SYSTEM

ANOMALY	POSSIBLE CAUSE	INTERVENTION
THE CARBONATED WATER IS NOT VERY FIZZY OR NOT AT ALL	<ul style="list-style-type: none"> - THE PRESSURE OF THE GAS IN THE CO2 REDUCER IS SET TO LESS THAN 3 BARS - CO2 CYLINDER EMPTY - THE TEMPERATURE OF THE OUTLET WATER IS HIGH - AIR BUBBLES INSIDE THE CARBONATOR 	<ul style="list-style-type: none"> - INCREASE UP TO 3.5 – 4 BARS - REPLACE IT - ADJUST THE POSITION OF THE THERMOSTAT TO MAXIMUM - CLEAN OUT THE CARBONATOR
ONLY GAS COMES OUT OF THE CARBONATED WATER OUTLET	<ul style="list-style-type: none"> - THE LEVEL PROBES ARE DIRTY - THE PUMP TURNS CONTINUOUSLY - THE PUMP TURNS CONTINUOUSLY, INLET WATER IS PRESENT - THE PUMP IS BLOCKED OR THE PUMP-MOTOR IS NOT WORKING - THE LEVEL CONTROLLER IS FAULTY - THE PUMP SAFETY DEVICE HAS INTERVENED (NO WATER) 	<ul style="list-style-type: none"> - CONTROL AND REPLACE - NO WATER IS ENTERING OR THE WATER FILTER IS BLOCKED - THE PIPE FITTING INTO THE CARBONATOR IS OBSTRUCTED. DISASSEMBLE AND CLEAN - CHECK IT AND REPLACE IT - CONTROL AND REPLACE - CHECK THAT THERE IS PRESSURE IN THE NETWORK - DISCONNECT AND RECONNECT THE MACHINE FROM THE ELECTRICAL NETWORK TO RESET IT
CONTINUOUS DRIPPING FROM THE OUTLETS	<ul style="list-style-type: none"> - DIRTY SOLENOID VALVE 	<ul style="list-style-type: none"> - DISASSEMBLE THE SOLENOID VALVE AND CLEAN IT
THE STILL WATER COMES OUT CARBONATED	<ul style="list-style-type: none"> - THERE IS A SHORTAGE OF INLET WATER 	<ul style="list-style-type: none"> - DISASSEMBLE AND CLEAN OR REPLACE

9.2 KÜHLANLAGE

ANOMALIE	MÖGLICHE URSACHE	EINGRIFF
DER VERDICHTER STARTET NICHT.	<ul style="list-style-type: none"> - DIE STROMZUFUHR IST UNTERBROCHEN. - DER THERMOSTAT BEFINDET SICH AUF OFF, ODER IST AUF MINIMUM EINGESTELLT. - DER THERMOSTAT IST DEFEKT. - DER OVERLOAD-SCHUTZ DES VERDICHTERS IST DEFEKT. - DAS STARTRELAIS IST DEFEKT. - DER ANLASSKONDENSATOR IST DEFEKT - DER VERDICHTER IST DEFEKT. 	<ul style="list-style-type: none"> - ÜBERPRÜFEN, DASS SPANNUNG IN DER STECKDOSE IST. - THERMOSTATEN KORREKT EINSTELLEN. - THERMOSTATEN AUSTAUSCHEN. - AUSTAUSCHEN - AUSTAUSCHEN - AUSTAUSCHEN - VERDICHTER AUSTAUSCHEN
DAS TRINKWASSER IST KALT, DAS GERÄT ARBEITET JEDOCH ZU STARK BZW. UNUNTERBROCHEN.	<ul style="list-style-type: none"> - DIE BELÜFTUNG IST UNZUREICHEND. - DER KONDENSATOR IST VERSCHMUTZT ODER BEDECKT. - DER THERMOSTAT IST AUF HÖCHSTE KÄLTESTUFE EINGESTELLT. - DIE RAUMTEMPERATUR IST HÖHER ALS 32°C. 	<ul style="list-style-type: none"> - DAS GERÄT VON DER WAND ABRÜCKEN. - KONDENSATOR REINIGEN UND VON HINDERNISSEN BEFREIEN. - KORREKT EINSTELLEN - BEI SO HOHEN TEMPERATUREN IST ES GANZ NORMAL, DASS DAS GERÄT UNUNTERBROCHEN ARBEITET.
DER VERDICHTER ARBEITET UNUNTERBROCHEN, ABER DAS WASSER IST NICHT KALT.	<ul style="list-style-type: none"> - GASVERLUST AN DER KÜHLANLAGE. - DER VERDICHTER IST DEFEKT. 	<ul style="list-style-type: none"> - EINEN FACHKUNDIGEN TECHNIKER VERSTÄNDIGEN (KÜHLANLAGENFACHMANN) - VERDICHTER AUSTAUSCHEN.

KÜHLSYSTEM

ANOMALIE	MÖGLICHE URSACHE	EINGRIFF
ZU STARKES BETRIEBSGERÄUSCH BEI KORREKTEM BETRIEB DES GERÄTES.	<ul style="list-style-type: none"> - DAS GERÄT IST NICHT EBEN AUFGESTELLT. - EINIGE ROHRE BZW. SCHLÄUCHE KOMMEN MIT DEN INNENTEILEN IN BERÜHRUNG UND ERZEUGEN DIESE VIBRATIONEN. 	<ul style="list-style-type: none"> - GERÄT MIT HILFE DER STELLFÜSSE EBEN AUSRICHTEN. - ROHRE BZW. SCHLÄUCHE SO VERLEGEN, DASS SIE KEINE INNENTEILE BERÜHREN.
DIE KALTWASSERABGABE IST ZU SCHWACH BZW. ES WIRD KEIN WASSER GELIEFERT.	<ul style="list-style-type: none"> - DER EINGANGSDRUCK IST ZU SCHWACH. - MAGNETVENTIL DEFEKT - WASSERFILTER VERSTOPFT - IDER TEMPERATURREGLER IST DEFEKT UND VERURSACHT DIE VÖLLIGE VEREISUNG DER EISVITRINE 	<ul style="list-style-type: none"> - DRUCK ERHÖHEN LASSEN (AUTOKLAV). - AUSTAUSCHEN - AUSTAUSCHEN - EIS SCHMELZEN LASSEN. - DEN TEMPERATURREGLER AUSWECHSELN

KOHLensäUREVERSORGUNGS-SYSTEM

ANOMALIE	MÖGLICHE URSACHE	EINGRIFF
DAS SPRUDELWASSER HAT ZU WENIG BZW. KEINE KOHLensäURE.	<ul style="list-style-type: none"> - DER KOHLensäURED RUCK AM CO₂-VERMINDERER IST AUF EINEN UNTER 3 BAR LIEGENDEN WERT EINGESTELLT. - CO₂-FLASCHE LEEER. - DIE AUSGANGS-WASSERTEMPERATUR IST ZU HOCH. - LUFTBLASEN IM KOHLensäUREVERDAMPFER. 	<ul style="list-style-type: none"> - BIS ZU 3,5 – 4 BAR ERHÖHEN. - AUSTAUSCHEN - DEN THERMOSTAT AUF HÖCHSTLEISTUNG EINSTELLEN - LUFT ABLASSEN.
AUS DER SPENDERDÜSE FÜR SPRUDELWASSER LÄUFT NUR KOHLensäURE AUS.	<ul style="list-style-type: none"> - DIE NIVEAUSONDEN SIND VERSCHMUTZT - DIE PUMPE LÄUFT UNUNTERBROCHEN. - DIE PUMPE LÄUFT UNUNTERBROCHEN, AM WASSEREINGANG IST JEDOCH WASSER VORHANDEN. - DIE PUMPE IST BLOCKIERT BZW. DER PUMPENMOTOR LÄUFT NICHT. - DIE NIVEAUKONTROLLE IST DEFEKT - DER PUMPENSICHERHEITSSCHALTER WURDE AUSGELÖST (NO WATER) 	<ul style="list-style-type: none"> - KONTROLLIEREN UND AUSWECHSELN - ES FLIESST KEIN WASSER EIN ODER DER WASSERFILTER IST VERSTOPFT - DER ANSCHLUSS AM EINGANG DES KOHLensäUREVERDAMPFERS IST VERSTOPFT. AUSEINANDERNEHMEN UND REINIGEN. - ÜBERPRÜFEN UND GGF. ERSETZEN. - KONTROLLIEREN UND AUSWECHSELN - STROMVERSORGUNG UNTERBRECHEN UND MASCHINE FÜR RESET WIEDER ANSCHLIESSEN
DIE SPENDERDÜSEN TROPFEN STÄNDIG.	<ul style="list-style-type: none"> - MAGNETVENTIL VERSCHMUTZT. 	<ul style="list-style-type: none"> - MAGNETVENTIL ABMONTIEREN UND REINIGEN.
ANSTELLE DES STILLWASSERS WIRD SPRUDELWASSER GELIEFERT.	<ul style="list-style-type: none"> - DAS ABSPERRVENTIL AM EINGANG DES KOHLensäUREVERDAMPFERS IST VERSCHMUTZT. 	<ul style="list-style-type: none"> - ABMONTIEREN UND REINIGEN ODER AUSWECHSELN

9.2 INSTALLATION REFRIGERANTE

ANOMALIE	CAUSE POSSIBLE	INTERVENTION
LE COMPRESSEUR NE DEMARRE PAS	<ul style="list-style-type: none"> - ABSENCE DE COURANT - THERMOSTAT EN POSITION OFF, OU REGLE AU MINIMUM - THERMOSTAT DEFECTUEUX - LA PROTECTION OVER-LOAD DU COMPRESSEUR EST DEFECTUEUSE - LE RELAIS DE DEMARRAGE EST DEFECTUEUX - LE CONDENSEUR DE DEMARRAGE EST DEFECTUEUX - LE COMPRESSEUR EST DEFECTUEUX 	<ul style="list-style-type: none"> - VERIFIEZ L'ARRIVEE DE TENSION A LA PRISE - REGLEZ LA POSITION DU THERMOSTAT - REMPLACEZ LE THERMOSTAT - REMPLACEZ - REMPLACEZ - REMPLACEZ - REMPLACEZ LE COMPRESSEUR
L'EAU EST FROIDE MAIS L'APPAREIL TRAVAILLE EN CONTINU OU EN EXCESSIVEMENT	<ul style="list-style-type: none"> - VENTILATION INSUFFISANTE - LE CONDENSATEUR EST SALE OU COUVERT - LE THERMOSTAT EST EN POSITION DE FROID MAXIMUM - LA TEMPERATURE AMBIANTE DEPASSE 32°C 	<ul style="list-style-type: none"> - ELOIGNEZ L'APPAREIL DU MUR - NETTOYEZ LE CONDENSATEUR ET ELIMINEZ LES OBSTACLES - REGLEZ-LE - NORMAL QUE L'APPAREIL TRAVAILLE A TEMPERATURE AMBIANTE ELEVEE
LE COMPRESSEUR TRAVAILLE EN CONTINU, MAIS L'EAU N'EST PAS FROIDE	<ul style="list-style-type: none"> - FUITE DE GAZ AU NIVEAU DE L'INSTALLATION REFRIGERANTE - LE COMPRESSEUR EST DEFECTUEUX 	<ul style="list-style-type: none"> - CONTACTER UN TECHNICIEN SPECIALISE (FRIGORISTE) - REMPLACEZ LE COMPRESSEUR

SYSTEME DE REFROIDISSEMENT

ANOMALIE	CAUSE POSSIBLE	INTERVENTION
APPAREIL TROP BRUYANT MAIS TRAVAILLANT NORMALEMENT	<ul style="list-style-type: none"> - L'APPAREIL N'EST PAS BIEN NIVELE - DES TUYAUX TOUCHENT AUX PARTIES INTERNES A L'APPAREIL PROVOQUANT DES VIBRATIONS 	<ul style="list-style-type: none"> - NIVELEZ L'APPAREIL A L'AIDE DES PIEDS REGLABLES - REGLEZ LA POSITION DES TUYAUX EN VEILLANT A CE QU'ILS NE TOUCHENT PAS A D'AUTRES PARTIES
L'EAU FROIDE SORT DOUCEMENT OU PAS DU TOUT	<ul style="list-style-type: none"> - PRESSION TROP FAIBLE DE L'EAU EN ENTREE - ELECTROVANNE DEFECTUEUSE - FILTRE EAU BOUCHE - LE REGULATEUR DE LA TEMPERATURE EST DEFECTUEUX ET PROVOQUE LA CONGELATION COMPLETE DU BANC A GLAÇONS 	<ul style="list-style-type: none"> - FAITES AUGMENTER LA PRESSION (RESERVOIR D'AIR) - REMPLACEZ - REMPLACEZ - FAITES FONDRE LA GLACE. - SUBSTITUER LE REGULTEUR DE TEMPERATURE

SYSTEME DE GAZEIFICATION

ANOMALIE	CAUSE POSSIBLE	INTERVENTION
L'EAU GAZEUSE EST PEU GAZEIFIEE OU PAS DU TOUT	<ul style="list-style-type: none"> - LA PRESSION DU GAZ DANS LE REDUCTEUR DU CO2 EST REGLEE A MOINS DE 3 BAR - BOUTEILLE DE CO2 VIDE - LA TEMPERATURE DE L'EAU EN SORTIE EST ELEVEE - BULLES D'AIR DANS LE GAZEIFICATEUR 	<ul style="list-style-type: none"> - AUGMENTEZ JUSQU'A 3.5 – 4 BAR - REMPLACEZ - REGLEZ LA POSITION DU THERMOSTET AU MAXIMUM - PURGEZ LE GAZEIFICATEUR
IL NE SORT QUE DU GAZ PAR LA SORTIE EAU GAZEUSE	<ul style="list-style-type: none"> - LES SONDAS DE NIVEAU SONT SALES - LA POMPE TOURNE CONTINUELLEMENT - LA POMPE TOURNE CONTINUELLEMENT IL Y A DE L'EAU EN ENTREE - LA POMPE EST BLOQUEE OU LE MOTEUR-POMPE NE TOURNE PAS - LE CONTRÔLE DU NIVEAU EST DEFECTUEUX - LA SÉCURITÉ DE LA POMPE S'EST ENCLENCHEE (NON EAU) 	<ul style="list-style-type: none"> - CONTRÔLER ET SUBSTITUER - IL N'Y A PAS D'EAU A L'ENTREE OU LE FILTRE DE L'EAU EST OBSTRUE - LE RACCORD D'ENTREE AU GAZEIFICATEUR EST BOUCHE. DEMONTEZ-LE ET NETTOYEZ-LE. - CONTROLEZ ET REMPLACEZ - CONTRÔLER ET SUBSTITUER - VERIFIER S'IL Y A LA PRESSION SUR LE RESEAU - DECONNECTER ET RECONNECTER LA MACHINE AU RESEAU ELECTRIQUE POUR LA REMETTRE EN SERVICE
E GOUTTEMENT CONTINU AU NIVEAU DES SORTIES	<ul style="list-style-type: none"> - ELECTROVANNE SALE 	<ul style="list-style-type: none"> - DEMONTEZ L'ELECTROVANNE ET NETTOYEZ-LA
L'EAU PLATE SORT GAZEIFIEE	<ul style="list-style-type: none"> - LE CLAPET DE NON RETOUR EN ENTREE DU GAZEIFICATEUR EST SALE 	<ul style="list-style-type: none"> - DEMONTER ET NETTOYER OU SUBSTITUER

9.2 SISTEMA REFRIGERADOR

ANOMALÍA	POSIBLE CAUSA	INTERVENCIÓN
EL COMPRESOR NO PARTE	<ul style="list-style-type: none"> - FALTA ELECTRICIDAD - THERMOSTATO EN POSICIÓN OFF O REGULADO EN MÍNIMO - AVERÍA EN THERMOSTATO - AVERÍA EN LA PROTECCIÓN OVER-LOAD DEL COMPRESOR - AVERÍA EN EL RELAY DE ARRANQUE - EL CONDENSADOR DE ARRANQUE ES DEFECTOSO - AVERÍA EN EL COMPRESOR 	<ul style="list-style-type: none"> - CONTROLAR QUE HAYA TENSIÓN EN LA TOMA - REGULAR LA POSICIÓN DEL THERMOSTATO - SUSTITUIR THERMOSTATO - SUSTITUIR - SUSTITUIR - SUSTITUIR - SUSTITUIR EL COMPRESOR
EL AGUA ESTÁ FRÍA PERO LA MÁQUINA TRABAJA EN EXCESO O DE MODO CONTINUO	<ul style="list-style-type: none"> - POCA VENTILACIÓN - EL CONDENSADOR ESTÁ SUCIO O CUBIERTO - EL THERMOSTATO ESTÁ EN POSICIÓN DE FRÍO MÁXIMO - LA TEMPERATURA AMBIENTE SUPERA 32 °C 	<ul style="list-style-type: none"> - SEPARAR LA MÁQUINA DE LA PARED - LIMPIAR EL CONDENSADOR O LIBERARLO DE OBSTÁCULOS - REGULARLO - ES NORMAL QUE LA MÁQUINA TRABAJE DE MODO CONTINUO A TEMPERATURA AMBIENTE ELEVADA
EL COMPRESOR TRABAJA EN CONTINUO PERO EL AGUA NO ESTÁ FRÍA	<ul style="list-style-type: none"> - PÉRDIDA DE GAS EN EL SISTEMA REFRIGERADOR - AVERÍA EN EL COMPRESOR 	<ul style="list-style-type: none"> - CONTACTAR UN TECNICO ESPECIALIZADO (FRIGORISTA) - SUSTITUIR EL COMPRESOR

SISTEMA DE ENFRIAMIENTO

ANOMALÍA	POSIBLE CAUSA	INTERVENCIÓN
LA MÁQUINA TRABAJA NORMALMENTE PERO CON RUIDO EXCESIVO	<ul style="list-style-type: none"> - LA MÁQUINA NO ESTÁ NIVELADA - ALGUNOS TUBOS TOCAN PARTES INTERNAS DE LA MÁQUINA CAUSANDO VIBRACIONES 	<ul style="list-style-type: none"> - NIVELAR LA MÁQUINA UTILIZANDO SUS PIES REGULABLES - MODIFICAR LA POSICIÓN DE LOS TUBOS Y CONTROLAR QUE NO QUEDEN EN CONTACTO CON PIEZAS
EL AGUA FRÍA SALE LENTAMENTE O NO SALE	<ul style="list-style-type: none"> - POCA PRESIÓN DEL AGUA EN ENTRADA - AVERÍA EN ELECTROVÁLVULA - FILTRO AGUA OBSTRUIDO - EL REGULADOR DE TEMPERATURA ES DEFECTOSO Y CAUSA EL CONGELAMIENTO COMPLETO DEL COMPARTIMIENTO DE HIELO 	<ul style="list-style-type: none"> - HACER AUMENTAR LA PRESIÓN (AUTOCLAVE) - SUSTITUIR - SUSTITUIR - HACER DISOLVER EL HIELO - SUSTITUIR EL REGULADOR DE TEMPERATURA

SISTEMA DE CARBONATACIÓN

ANOMALÍA	POSIBLE CAUSA	INTERVENCIÓN
EL AGUA CARBONATA DA ESTÁ POCO CARBONATA DA O NO LO ESTÁ EN ABSOLUTO	<ul style="list-style-type: none"> - LA PRESIÓN DEL GAS EN EL REDUCTOR CO2 ESTÁ REGULADA EN MENOS DE 3 BARES - BOMBONA CO2 VACÍA - ALTA TEMPERATURA DEL AGUA EN SALIDA - BURBUJAS DE AIRE EN EL CARBONATADOR 	<ul style="list-style-type: none"> - AUMENTAR HASTA 3,5 – 4 BARES - SUSTITUIR - REGULAR LA POSICIÓN DEL THERMOSTATO AL MÁXIMO - PURGAR EL CARBONATADOR
A TRAVÉS DE LA SALIDA DEL AGUA CARBONATA DA SALE SÓLO GAS	<ul style="list-style-type: none"> - LAS SONDAS DE NIVEL ESTAN SUCIAS - LA BOMBA GIRA DE MODO CONTINUO - LA BOMBA GIRA DE MODO CONTINUO, HAY AGUA EN ENTRADA - LA BOMBA ESTÁ BLOQUEADA O EL MOTOR-BOMBA NO GIRA - EL CONTROL DEL NIVEL ES DEFECTOSO - LA SEGURIDAD DE LA BOMBA HA INTERVENIDO (NO WATER) 	<ul style="list-style-type: none"> - CONTROLAR Y SUSTITUIR - NO HAY AGUA AL INGRESO O FILTRO AGUA ATASCADO - EL RACOR EN ENTRADA DEL CARBONATADOR ESTÁ OBSTRUIDO. DESMONTAR Y LIMPIAR - CONTROLAR Y SUSTITUIR - CONTROLAR Y SUSTITUIR - VERIFICAR QUE HAYA PRESION EN LA RED - DESCONECTAR Y RECONECTAR LA MAQUINA A LA RED ELECTRICA PARA REESTABLECERLA
GÓTEO CONTINUO A TRAVÉS DE LAS SALIDAS	<ul style="list-style-type: none"> - ELECTROVÁLVULA SUCIA 	<ul style="list-style-type: none"> - DESMONTAR Y LIMPIAR ELECTROVÁLVULA
EL AGUA NATURAL SALE CARBONATA DA	<ul style="list-style-type: none"> - LA VÁLVULA ANTIRRETORNO EN LA ENTRADA DEL CARBONATADOR ESTÁ SUCIA 	<ul style="list-style-type: none"> - DESARMAR Y LIMPIAR O SUSTITUIR

